

**OX  
SS  
NYTT**

GUNNARSSON RALF  
KLIPPVÄGEN 4  
61300 OXELÖSUND

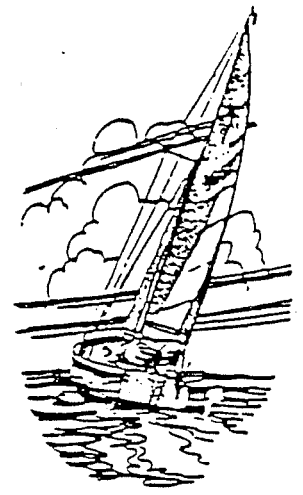

# oxelösunds segelsällskap

BANKGIRO 752-0562

POSTGIRO 16 44 74-9

POSTADRESS Box 8, 613 01 OXELÖSUND

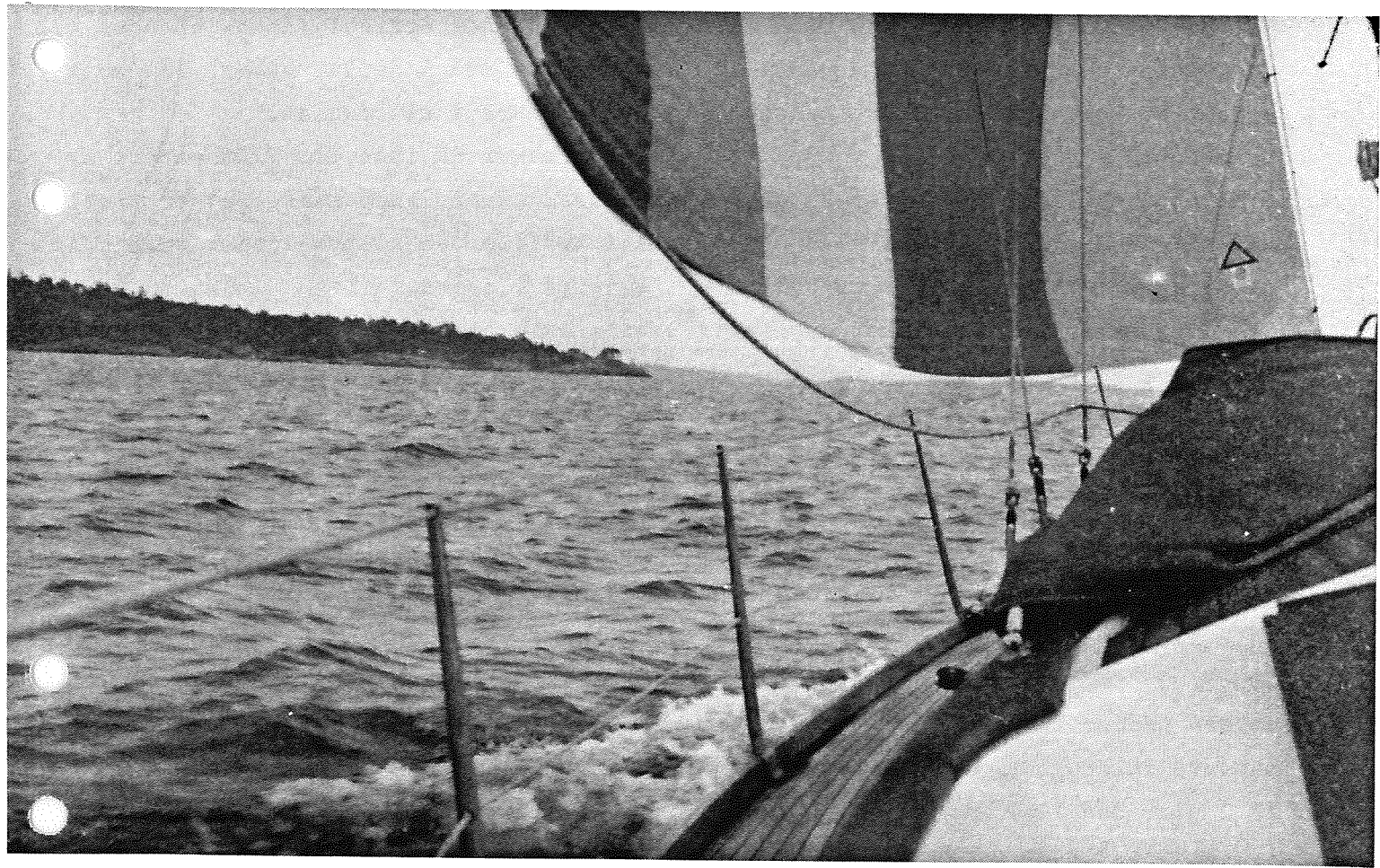

Snart får man sträcka ut förbi Femöre igen.

Foto: Lasse F

I detta nummer:

- Ändring av Scandicap
- Lediga platser
- OXSS Sandö Race
- Segling
- Tidningsurklipp
- Protokoll från styrelsemöte

**NR 1 1985  
ÅRGÅNG 16**

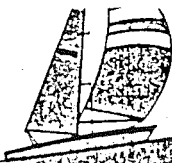

Kung Bore hälsar på oss mer eller mindre strängt olika veckor och den våta yta, som med så stor förnöjelse befares under varmare delen av året, är istäckt. Trots detta kan en del vårtecken redan börja förnimmas.

Jag är säker på att solen värmer mer än den gjorde för en vecka sedan. Om det var någon som trodde att OXSS verksamhet ligger nere under denna provotid, som vintern utgör, han har helt fel.

I klubbhuset fejar och fixar Björn hela dagarna. På kvällarna möts olika sektionsmedlemmar och drar upp planer och diskuterar sommarens kappseglingar och andra evenemang. Några håller på att bygga varsin isjakt för att om möjligt få utlopp för sin seglingslust.

OXSS-Nytt redaktionen träffas också emellanåt och nästa möte blir den 14/2 kl 1900 för att dra upp planerna för Nr 2 för att hinna få ut detta senare nummer före årsmötet den 16/3. Senaste inlämningsdag för alster till Nr 2 blir den 22/2 och bladet beräknas komma ut i början av Mars.

På grund av olika orsaker kan inte kallelsen och dagordningen till årsmötet komma med i detta nummer som det var tänkt från början. Hur kallelsen skall komma medlemmarna tillhanda bestäms på nästa styrelsemöte som är den 7/2.

För att du skall kunna vika lördagen den 16/3 för att komma till årsmöte och efterföljande årsfest finns inbjudan till årsfesten med i detta nummer. Väl mött den 16 mars i klubbhuset.

Andra saker du inte får glömma bort är pulkaåkningen den 3 mars. Det är trevligt att träffas och släppa loss barnasinnets även på vintern.

Glöm inte heller att lämna in uppgifter om Gastligan till Burt Adolfson senast den 1 mars.

Sjökortet inom Oxelösundsområdet är under omarbetning och kommer att få en bättre skala, 1:25 000 i stället för nuvarande 1:50 000. Det nya sjökortet beräknas vara klart till våren 1986.

Finns det några avvikelser från verkligheten i det nuvarande sjökortet som du känner till, så hör av dig till mig eller till Pelle Borg (310 70) inom en snar framtid så kan vi föra in det på det rättelseunderlag som nu finns på lotsplatsen. Är du intresserad finns även möjlighet att få se det nya kortet genom att kontakta någon av ovan nämnda personer. Lev väl.

#### I REDAKTIONEN

Lasse Färnstrand	365 16
Kristina Tengroth	357 48
Roland Skansare	373 56
Yvonne Carlén	233 24
Kerstin Lindqvist	342 14

Bidrag kan lämnas eller sändas till: L. Färnstrand Lingonv. 4  
613 00 Oxelösund



*Lasse Färnstrand*

### KAPPSEGLINGSMÖTE

Den 12/3 kl 1900

Den 16/4 kl 1900

i klubbhuset.

Välkomna.

BURT

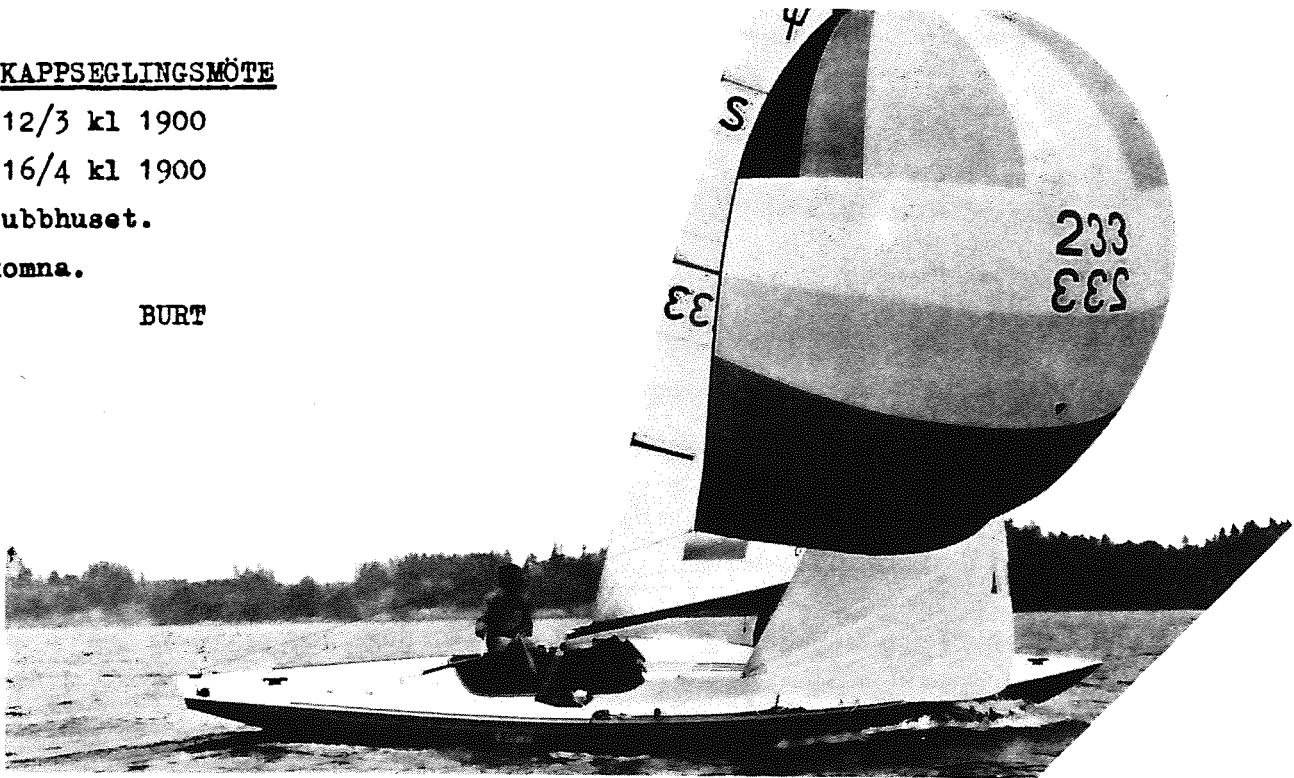

## FJÄLL RÄVEN

### Rävenjacka och Grönlandsjeans plagg att trivas i

Friluftsjacka och byxa för alla sorters friluftsbruk. Tillverkade av Fjällrävens unika G1000-väv. Småstark, vindtät och regntålig. Jackan har bälgar i ärmarna och vid skuldrorna för full rörelsefrihet. Rejåla bröstfickor med bälg samt sidofickor med värmefickor bakom. Jeansen är ledigt skuren med "gubb-fickor" och benficka på höger lår. Dubbelt tyg över knäna.

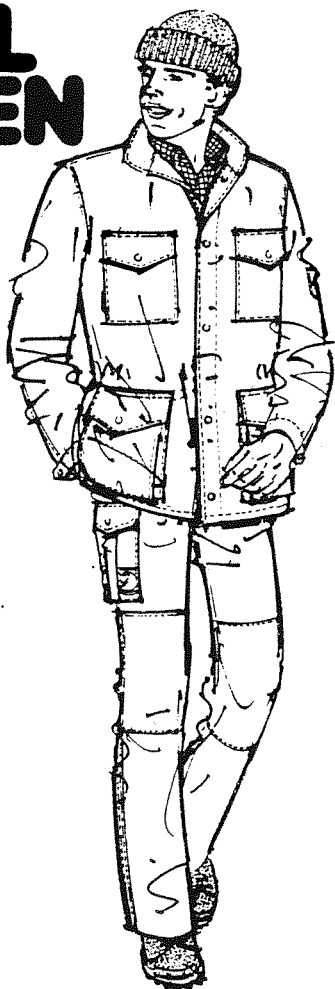

### Vaxning förgår, ACP består.



Glöm det mödosamma arbetet med vaxning, som ger så kortlivat resultat. ACP behandla din båt istället, så håller den sig fin i 3-4 år! ACP ger hållbar, slät och tät yta på både plast och metall. Vi berättar gärna mer om ACP från Gotthardt. Välkommen in!

### Skydda båten mot böldpest

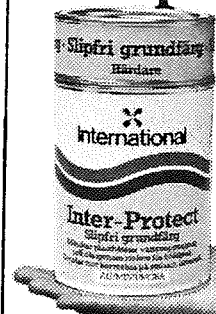

Ingen plastbåt är helt tät. Vatten kan tränga in och orsaka böldpest. Medicinen heter Inter-Protect. Har du en gång skyddat din båt med Inter-Protect behöver du sannolikt aldrig göra om det. Slipa slipper du också. Bara måla bottenfärg och sjösätt. Kan det bli enklare?

# ELIASSONS

Timmermansgatan 6 — Tel. 0155/350 60

OXELÖSUND

# JÄRNA

BÅTARE! NU SKALL VI BLI BÄST!

VÄLKOMNA TILL OSS

I Watski-butiken börjar 85-års varor droppa in. Dessutom har vi en del fynd t. ex några begagnade båtvärmare till rätt pris. Handlar Ni för över 500:- i februari, får Ni en fin väska på köpet.

Behöver Du ny motor? Både inombordare och Johnson motorer kan Du nu köpa till mycket fördelaktigt pris. Naturligtvis tar vi inbyte.

Vi har även några begagnade nyrenoverade inombordare och en hel del utbordare - nyservade - som vi säljer med Sweboats Trygghetsgaranti.

Har Du SCATRA knut? Vi är återförsäljare.

- Marieholm - Flipper - Ryds - Askeladden och massor med beg. båtar.

<b>VOLVO PENTA</b>	<b>BÅT &amp; MOTOR</b> OXELÖSUND	<b>bulletin</b>	Grupp
			Nr

UTSTÄLLNINGSMOTORER OCH UTGAENDE MODELLER TILL NEDSATT PRIS!

MOTORTYP	DETALJNR	BRUTTO	BRUTTO INKL. MOMS 23,46 %
MD5/120S	857652	18.224	22.499
MD75/120S	857661	22.275	27.500
MD11D HD MS II 2,4:1	857678	18.681	23.064
MD11D/120S	857672	25.872	31.942

095. Begränsat antal.

NU KOMPLETT SERVICE FÖR DIESEL INOMBORDSMOTORER.  
ORIGINAL RESERVDELAR TILL VOLVO PENTA.  
FÖRSÄLJNING OCH INBYTE AV BEG. INOMBORDSMOTORER (DIESEL OCH BENSIN).

Tala med Anders Nilsson.

Vi Säljer - Byter - Förmedlar - Finanserar - Lovar god service

**BÅT & MOTOR**  
OXELÖSUND

## ÄNDRING AV SKANDICAP-REGELN

=====

Det har kommit till vår kännedom att den nuvarande skandicap-regeln fr.o.m. 1985 kommer att vidareutvecklas samt byta namn till "Dandicap"-regeln. Scandicap-regeln har under de senaste åren varit under diskussion då man ansett att regeln i alltför hög grad gynnat lättdeplacement-båtar typ Ravage, Diva, Express och Banner.

Diskussionen om Scandicap-regeln har förts mellan de nordiska seglarförbunden där man tyvärr inte kunnat enas om en gemensam regel varför nu enbart Danmark och Sverige kommer att ha samma regel. De som däremot önskar tävla i Finland bör dock inte förtvivla då den regel som används i vårt östra grannland enbart skiljer sig på så sätt att man inte utnyttjar samtliga mått som krävs enligt "Dandicap"-regeln varför en båt inmätt i Sverige även kan tävla i Finland.

Allt vad som ovan skrivits är på hörsägen varför någon garanti för uppgifternas riktighet inte lämnas då någon skriftlig information ännu inte lämnats från Svenska Seglarförbundet. Vid kontroll med seglarförbundet säger man sig i stort sett inte veta något annat i ärendet än att en ändring kommer och att kompletterande information kan fås från Skånes seglarförbund.

Vid kontroll med KSSS kan vi dock konstatera att Gotland Runt kommer att köras enligt den nya regeln och regeln kommer därmed att bli den i Sverige rådande.

Enligt samstämmiga uppgifter kommer regeländringen att innehålla uppgift om deplacement. Detta innebär att båtar som skall mätas in antagligen måste vägas. Lämplig tidpunkt för detta är i samband med sjösättningen varför någon form av samordning kan vara önskvärd.

Kappseglingssektionen följer den fortsatta utvecklingen med nyfiket intresse om kommer så snart som möjligt att lämna kompletterande information.

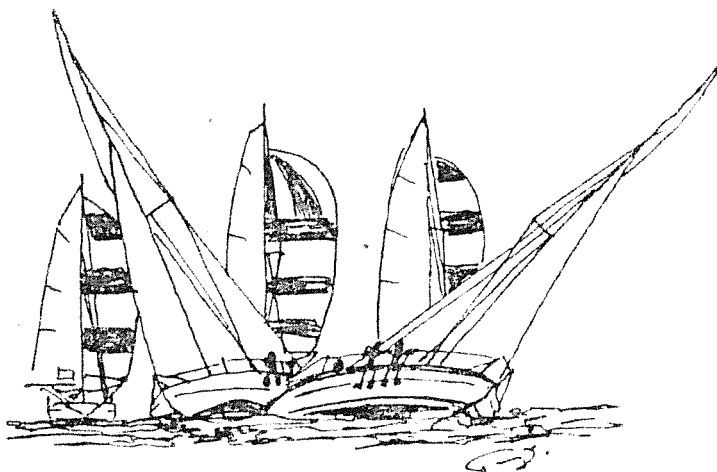

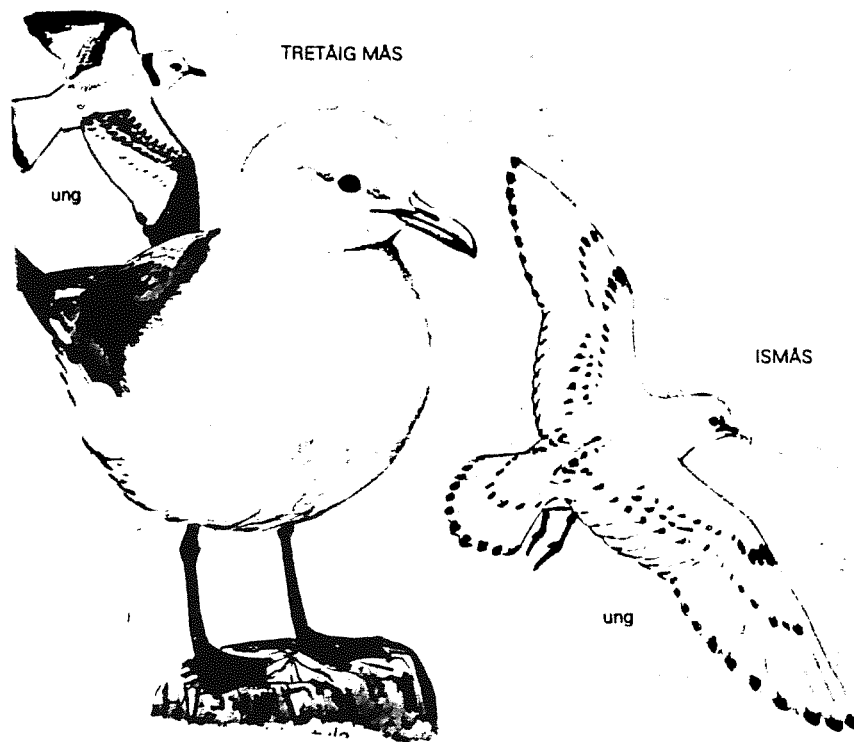

### MÅSUNGAR

SOM SMÅ TUSSAR AV FETVADD,  
 SPRIDDA AV VINDEN,  
 LIGGER DE DÄR BAKOM VARJE TUVA,  
 GÖMDA FÖR DEN EVIGA FRIHETEN,  
 ÄNNU EJ NÅDDA I DESS LOCKROP.  
 STARKA VINDAR "TUFFSAR" OM DEM.  
 VÄCK DEM, VÄCK DEM VISKAS I BLÅSTEN.  
 GRIPNA I RÄDSLÅ HÅLLS DE KVAR,  
 BLICKSTILLA VILL DE LIGGA KVAR,  
 SMÅ GRÅ TUSSAR AV FETVADD.  
 DET KAN VARA JAG, DET KAN VARA DU.

Juni-83 MONA FRANZÉN.



# OBS LEDIGA PLATSER.

Härmed ledigförklaras ett tiotal platser inom OXSS PR - Grupp.

Gruppen kommer att syssla med reklam och marknadsföring av OXSS, organisera lotterier, ordna tävlingspriser, söka sponsorer och säkert en hel del annat också.

Arbetet antas bli mycket stimulerande och ge utlopp för den egna kreativiteten.

Ideér, goda kontakter, samarbetsvilja och/eller någon form av PR - utbildning är inget hinder.

Låter det intressant ?

Kontakta då per telefon eller personligen Steve Franzén, Trädgårdsgatan 3 A i Oxelösund. Telefon hem 361 94, jobbet 354 43 eller Swede Marin 327 90.

Ring N U! Det brådskar.

# GIPPOMATIC®

Spinnakerbommen som gippas från sittbrunnen!

En svensk kvalitetsprodukt patenterad i Sverige, USA, Storbritannien, Finland m fl länder

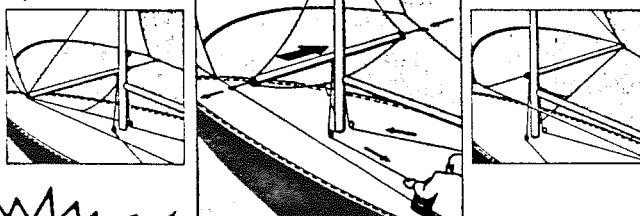

Båttidningarnas tester har givit utomordentliga resultat!

Svenska Seglarförbundets Tekniska Kommité har beslutat att GIPPOMATIC skall tillåtas vid nationella DH- (i d Scandicap) och LYS-kappseglingar!

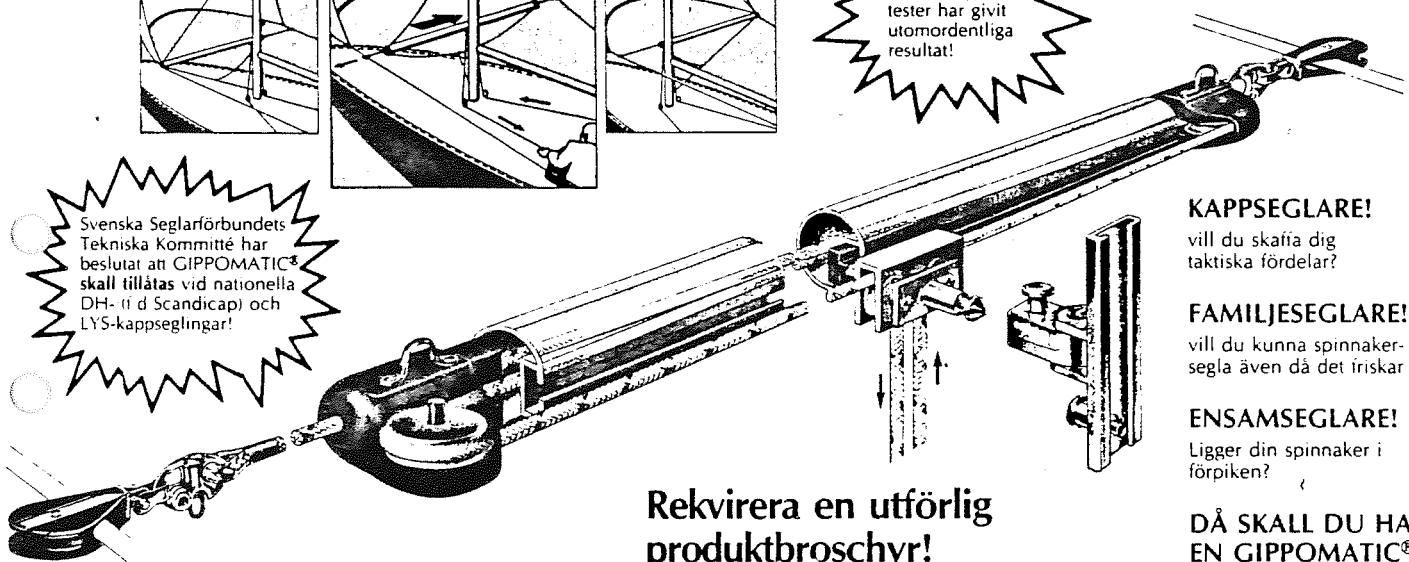

**KAPPESEGLARE!**  
vill du skaffa dig taktiska fördelar?

**FAMILJESEGLARE!**  
vill du kunna spinnakersegla även då det friskar i?

**ENSAMSEGLARE!**  
Ligger din spinnaker i förpiken?

**DÅ SKALL DU HA EN GIPPOMATIC®!**

Rekvirera en utförlig produktbroschyr!

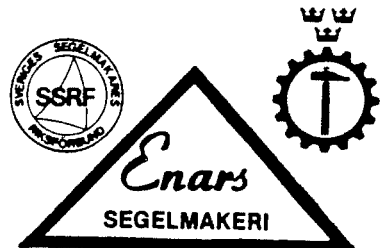

TILLVERKAR - REPARERAR  
SEGEL - DYNOR - KAPELL  
SPRAYHOODS M.M.  
Försäljning av väv och tillbehör

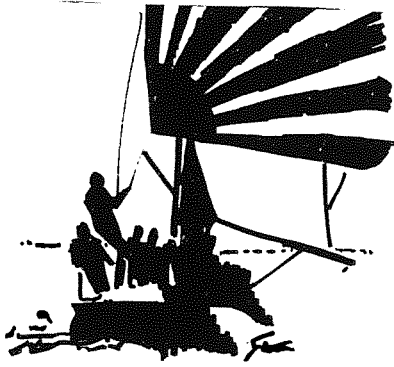

8.

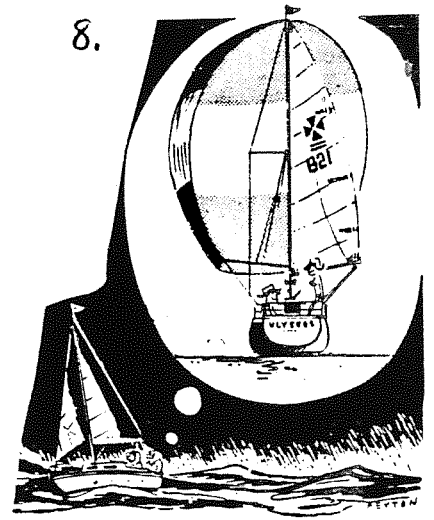

## NYTT STORT HAVSKAPPSEGLINGSRACE: OXSS SANDÖ RACE

=====

Kappseglingssektionen har beslutat att OXSS även skall bli duktigt som havskappseglingssarrangör genom att förändra det nuvarande Hävringskötet till att omfatta två banor.

Bana ett kommer att gå från Oxelösund, runda Gotska Sandön, ost om Fårö, genom Fårösund och därefter tillbaka till Oxelösund. Banlängden är ca 190 nm.

Tävlingen kommer att genomföras enligt IOR och den nya scandicap-regeln. Säkerhetsföreskrifter kommer att bli desamma som för havskappseglingar typ Gotland Runt och Salvorev Race.

Start kommer att bli på kvällen torsdagen den 13:e juni och målgång beräknas ske under lördagen den 15:e juni. Gemensam start kommer att tillämpas.

För båtar som inte vill segla IOR eller Scandicap kommer det nuvarande Hävringskötet att bestå som LYS-segling. Denna kortare bana som är ca 85 nm kommer att seglas med start fredagen den 14:e juni på kvällen med beräknad målgång under lördagen.

Då undertecknad har utsetts att vara "general" för ovan nämnda seglingar vill jag passa på att framföra följande:

- Båtar som önskar delta i Sandö Race men har svårt att klara av säkerhetsföreskrifterna, framför allt kravet på livflotte, bör omgående höra av sig till undertecknad så skall jag försöka ordna med hyrflottar. Det gäller dock att vara ute i god tid.
- För båtar som har svårt att få ihop gästar kommer vi att försöka hålla en gastpool. Du som läser detta och önskar gasta på någon båt i Sandö Race bör höra av dig till undertecknad.
- Båtar som behöver hjälp med att få båten inmätt enligt IOR eller nya scandicap-regeln kan kontakta undertecknad som vidarebefordrar önskan till klubbens mätmän.

En för klubben mycket vital fråga är ekonomin. En start i Sandö Race kommer att ge dig något att prata om under nästa vinter men är också mycket betydelsefull för klubben ur ekonomisk synpunkt.



Av ekonomiska orsaker jagar vi också sponsorer. Vi kan tänka oss följande former av sponsoring:

- sponsorn köper in sig som medarrangör och kommer därmed att omnämnas i allt material såsom kallelser, resultatlistor, tidningsartiklar, ev sportreferat i TV etc.
- sponsorn kan erhålla reklamplats i och omkring klubbhuset.
- sponsorn kan i samband med sin ordinarie tidningsannonsering även göra reklam för Sandö Race.
- sponsorn kan skänka vandringspriser varvid sponsorn varje år kommer att nämnas i samband med prisutdelningen.

Vi kommer givetvis att omnämna våra sponsorer i alla sammanhang där detta är lämpligt.

Du som önskar bli sponsor, eller har kännedom om företag som önskar detta, skall omgående kontakta undertecknad.

Undertecknad kan nås på telefon 0155-33426 i helger eller 08-826646 på kvällstid i veckorna.

Väl mött och Sandö Race kan ge dig ett minne för livet.

För kappseglingssektionen  
Arne Johansson



# SweNovaKök

Ett val ingen behöver ångra!

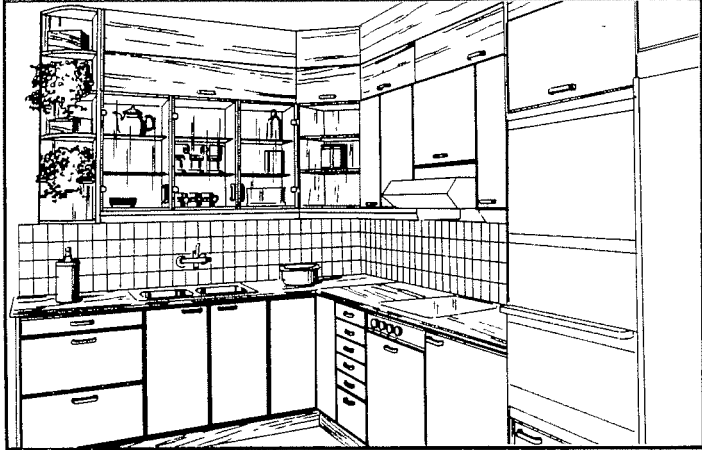

# Köksplanering.

**Vi lämnar förslag till ditt nya kök. Utan kostnad.**



TORGGATAN 19 30620

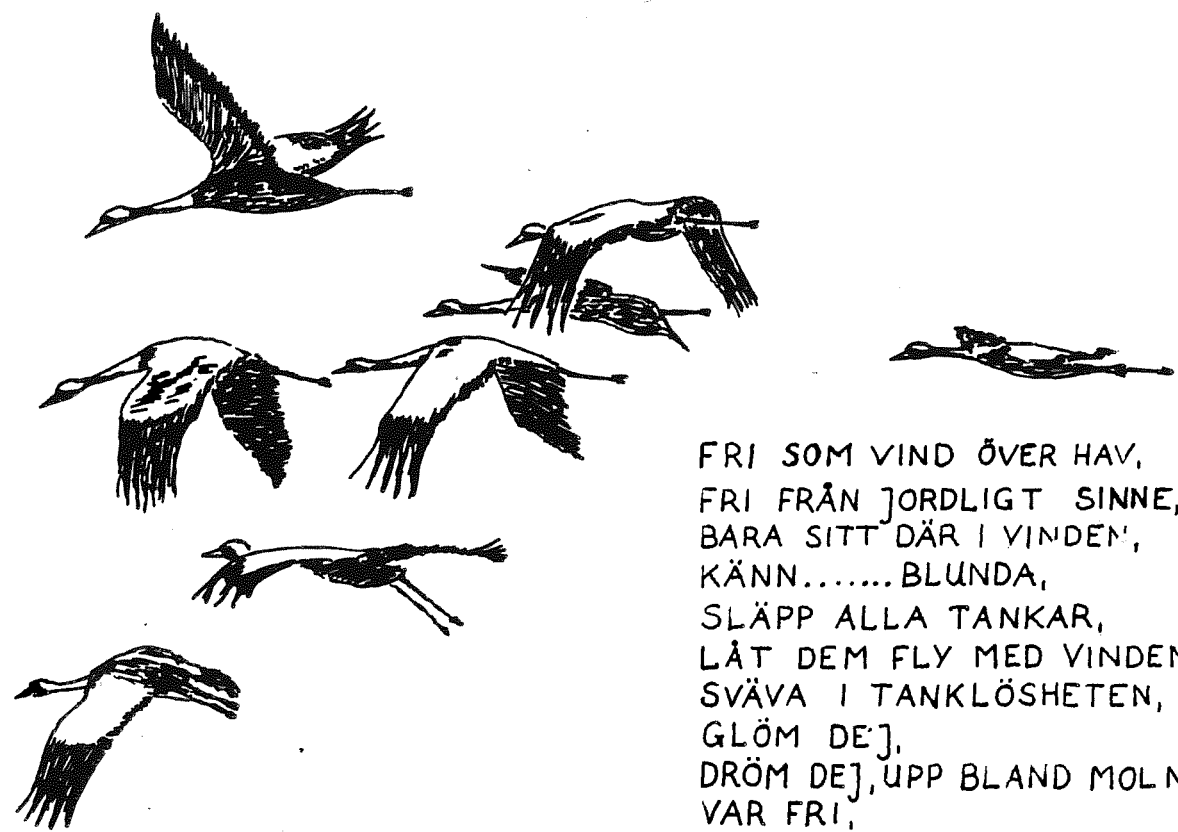

FRI SOM VIND ÖVER HAV,  
FRI FRÅN JORDLIGT SINNE,  
BARA SITT DÄR I VINDEN,  
KÄNN..... BLUNDA,  
SLÄPP ALLA TANKAR,  
LÅT DEM FLY MED VINDEN,  
SVÄVA I TANKLÖSHETEN,  
GLÖM DEJ,  
DRÖM DEJ, UPP BLAND MOLNEN,  
VAR FRI,  
FRI FRÅN VÄRLDENS TING.

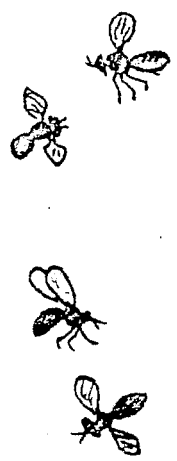

NI SOM UNDRAR VAR Å R S F E S T E N TOG VÄGEN ,

NU ÄR DEN H Ä R !!!!

NÄRMARE BESTÄMT DEN 16 MARS  
I OXSS KLUBBHUS, KL. 19.30

meny  
BLACK & WHITE  
KULPOTATIS  
SALLAD  
KAFFE o KAKA

musik  
SUNDBÄLGARNA

PRIS 95:-

BARSERVERING

O B S !! ANMÄL ER I TID  
S E N A S T 11 MARS

RING TILL :  
EWA 367 44  
INGELA 359 23  
JAN 342 31  
ULLA 365 69



V Ä L K O M N A !!!



SEGLING.

Mjukt sätter sig stäven i den första dyningen utanför Ramnö. Vinden har varit ostlig ett tag, men är nu sydlig, ljummen, liksom kommen från ett land långt bort där värmen är en självklar sak. Människa i september, sug i dig varje uns, snart vankas andra tider. Sista ensamseglingen för i år? Jag njuter av varje sättning, varenda krängning, vattnets frasande är som musik. Den eviga musiken som finns inuti varje människa.

Efter Rödsjär sträck mot Grässkären och Hävringe. Kostern styr sig själv, alltid lika uppmärksam på varje vindskift. Jag går fram och lägger mig på magen vid stäven. Det brusar nästan öronbedövande när man lutar sig över relingen och tittar på stäven som skär genom vattnet. Bogvågen speglar sig i fernissan och man ser kölen försvinna därnere. Förunderligt vad klart vattnet är på hösten.

Fantasin skenar iväg till Sydpacifien. Masttoppen rör sig inte längre i vår egen gråa atmosfär utan i något blåare, mer fjäderlätt. Dukarna är spända, förväntansfulla inför det som väntar. Ett strandhugg på en främmande kust med vänliga, mjuka människor som har tid, ja tiden på sin sida mot allt det onda som väntar bortom horisonten. Vita sandstränder, tång och korall, palmer hela kulissen. Bakom plåtskjulet ser jag nöden titta fram.

Hävringe vad jag tycker om Dig med vattungar, byttor och bakar. Hon vill gärna gå gamla skutleden, men se upp för bränningen mellan Rödbakarna. Vinden har vridit lite mot väst och en blick akterut ger besked. Över land har moln börjat gruppera sig för an-

fall mot blåvädret.

Får slacka lite på skoten så vi kan hålla ostlig kurs. Härute märks ostdyningen mera. Guela nära sug fast men vinden tvingar oss framåt i en obönhörlig rytm. Förunderligt så härligt det är att segla, att känna båten leva när hon pressar stäven i dyningen, hur hon majestätiskt stiger och sjunker i en rogivande rytm. Kaffe, vad gott med kaffe. Gasolspisen sjunger och snart sprider sig doften av nykockt kaffe ut mot Sörbrott. Anteckna loggen vid Grytan. Det känns fuktigt i luften, endast den allsmäktige och sjömannen vet vad som är på gång. Snart sluter sig dimman kring oss. Vi seglar en bubbla, ett glasklart pansar som ingen kan bryta igenom. Interkontinentala robotar, laservapen, frustande ubåtar hörs därutanför med sina dödsbringande polariseraketer, kryssningsmissiler susar förbi men jag sitter säker i mitt hölje. Jorden kan gå under men här finns friden och non. Bara jag och båten stävar vidare mot nya horisonter i sökandet efter den eviga sanningen.

Vinden tilltar från väst och vi susar fram med skummet yrande från bogsvallet lämnande en bred strimma som uppslukas av dimman.

Vi får söka oss in mot Landsort och natthamn. Under babords koj ligger Sea-fixen sällan använd och kanske inte senaste digitala modell, men med väl kartlagda nycker, väl anpassad till mina öronvindingar. Gustav och Landsort ligger nära nog i linje så någon exakt position är inte att få, men Landsorts dovt hummande morsesignaler hörs förifrån, liksom sträckande ut en hand mot den hjälpsökande sjöfararen. Fårö hörs svagt som övergiven därute i den mörka och kalla

Östersjön. Kurs 040°. Pass på Geten, är vi nära bör brottet höras. Tjockan har ändrat färg, blivit mörk, hotfull. Borde ha revat. Loggen tickar på som om det vore ett hundrameterslopp. Vad var det.? En mistsignal, så en gång till. 2 långa. Inte kan det vara ett fartyg med stoppad maskin. Det är ju Landsorts Bredgrund. Fall av lite så vi inte går på Öja-landet. Där hörs bruset när havet krossas mot Stångskären. En gipp och nordlig kurs. Här i lä är det förunderligt tyst. Avlägset hörs västan vina och suckandet av havets missnöje med att aldrig finna något trots ett evigt letande i strändernas skrevor. Ner med fuktdrypande segel och Albin du gamle trotjänare puttra på. Se där en främmande lagun. Måste vara Landsorts österhamn.

## SIMBAD

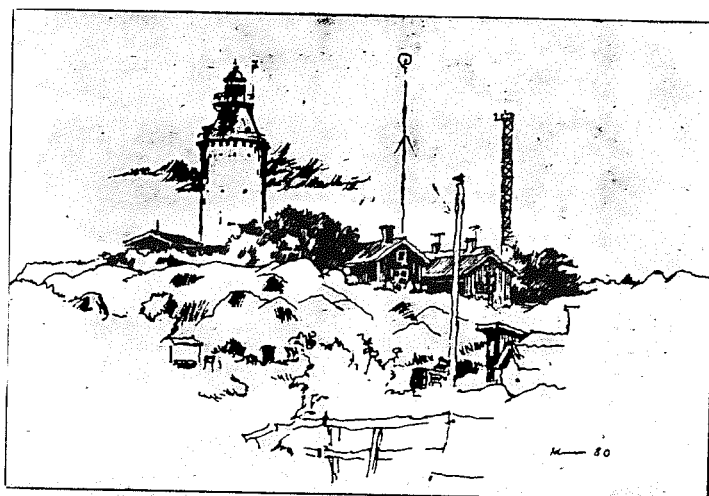

Landsorts fyr, tecknad av Bertil Kumlien.





# Pulkaåkning !

samling vid:  
Klubbhuset  
kl. 11<sup>00</sup>

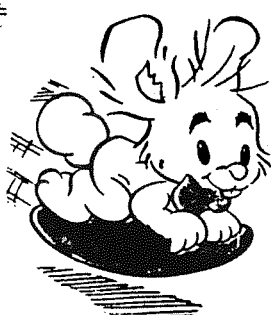

PULKAÅKNING SÖNDAGEN DEN 3 MARS.

Dax för årets pulkaåkning .....

Ladda upp med valla och preparera pulkor och snowracers.

Vi håller med separata upp och nedfarter i backen.

Efter pulkaåkningen samlas vi i klubbhuset, där det serveras korv, mos, ärtsoppa och kaffe till självkostnadspris.

Vid snöbrist ersättes pulkaåkningen med annan familjevänlig aktivitet.

VÄLKOMNA DEN 3 MARS!

Familjesektionens pulkakomite'

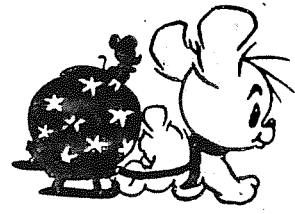
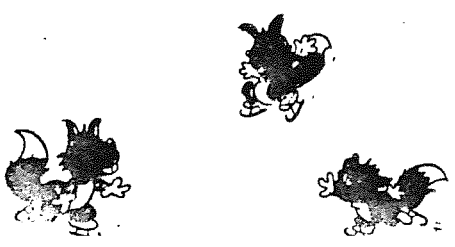



# GASTLIGAN - 84

## L Ä M N A I N U P P G I F T E R T I L L G A S T L I G A N

Gästarnas namn.

Antal deltagare i de seglingar du genomfört.

Din placering

För Arkö Runt gäller totalplaceringen som vi tar gånger 0,25.

Sista inlämningsdag 1/3 1985.

Till Burt Adolfson  
 Kryddvägen 3 C  
 613 00 Oxelösund

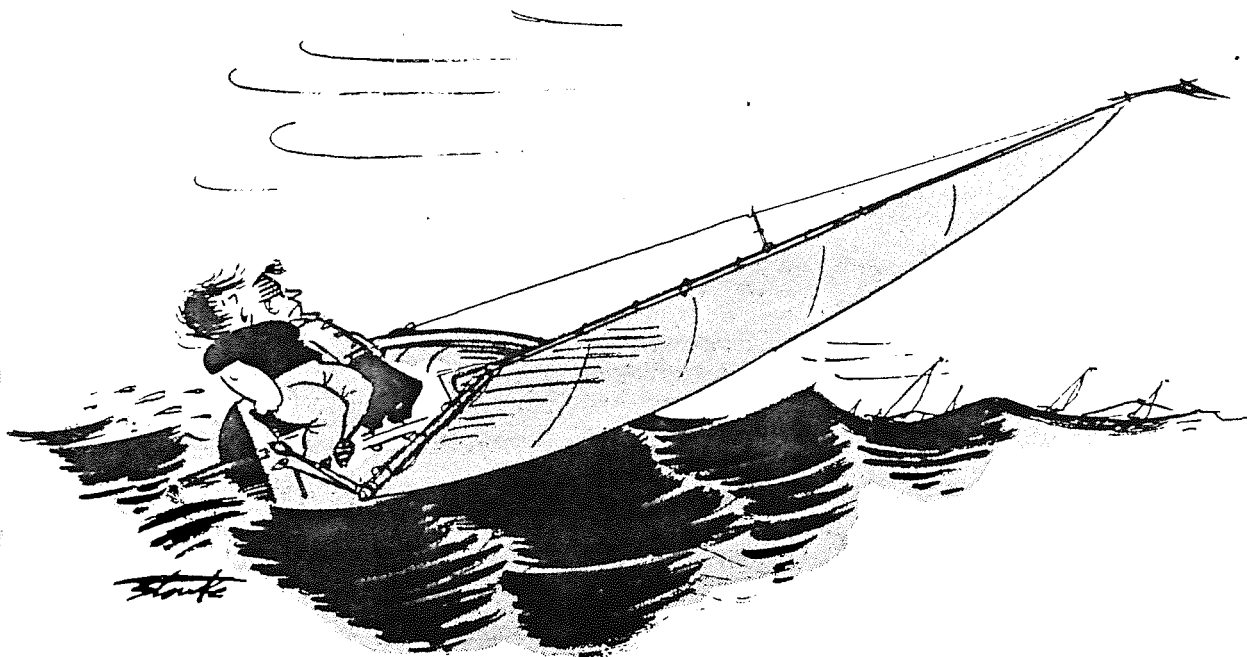

Går du tillbaka till den där bengeten Linda igen när Gastligan är avgjord ställer jag inte upp nästa säsong.

# Båten som byter form

För den som både gillar att segla och åka fort i motorbåt finns nu lösningen i en enda båt. Tryck på en knapp och MRCB 37 fäller snällt in kölen och fäller ut propellern. En knapp till och skrovet blir plant i aktern.

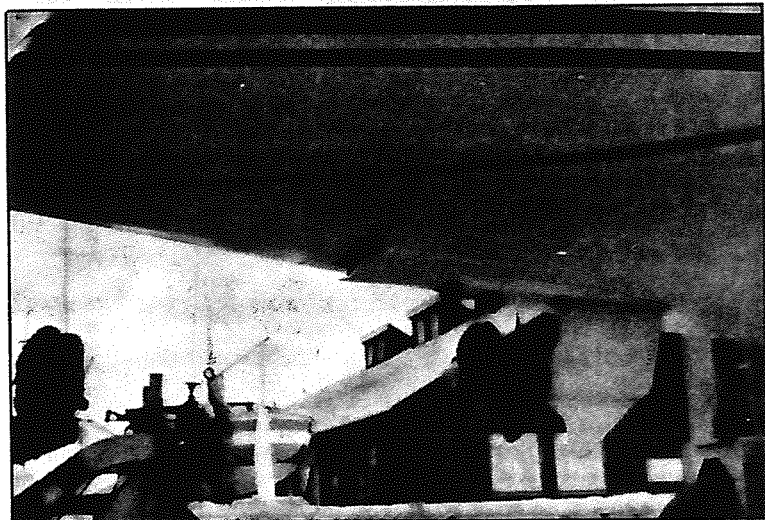

Tryck på en knapp och segelbåten fäller in kölen, fäller ut propellern och förvandlas till en snabb motorbåt.

Sedan går det bra att ösa på i 17 knop när vinden tagit slut med hjälp av en 165 hästkrafters Volvo Aquamatic. Båten planar.

Med hyfsad vind, köl och rundad akter kan samma båt under segel prestera sju och en halv knop.

Konstruktören är engelsman och heter Ian Andersson. MRCB står för Multi Role Cruising boat (fritt översatt mångsidig båt av kryssartyp).

Han började skissa på sin båt 1979 sedan han seglat på semester till Scillyöarna och sedan drabbades först av dimma och sedan flera dagar stiltje på vägen hem till Dartmouth.

Medan han harvade hem per motor över spegelblanka vatten i fem och en halv knop fick han massor av tid att tänka.

Han kom fram till att enda lösningen var en båt som kan förändra skrovet. Han byggde modeller i över ett år och testade dem efter hand på universitetet i Southampton.

Ny TEKNIK 1985:3

# Båtköp med datorn

Sitt hemma i Sundsvall eller Kalmar och se ut en lämplig begagnad båt till sommaren. Det spelar ingen roll om båten finns i Norge, Hamburg eller Göteborg, du får alla uppgifter på datorn. Vill du ta en närmare titt på båten kan du beställa en videokassett.

- Det är bara att slå ett telefonnummer så kommer listan över alla båtar direkt på skärmen eller hemdatorns printer, berättar Sigurd Hedberg, båthandlare i Göteborg som arbetat med att bygga upp systemet i ett år. I ryggen har han också Sweboat, båtbranschens riksförbund.

## Mer begagnat

- Idag finns ett hundratal båtar att välja på men i vår blir det fler när vi kopplar in Stockholm och Oxelösund. Sedan står Oslo och Hamburg på tur.

Nybåtsförsäljningen har minskat dramatiskt på senare år, medan efterfrågan på begagnat har ökat.

- Jag insåg tidigt att det skulle vara omöjligt att sköta förmedlingen av hundratals båtar med hjälp av lösa papperslappar, säger Sigurd Hedberg.

- Det här ger nya möjligheter både för säljare och köpare. Och om det gäller större båtar spelar det ju ingen roll om de finns i Göteborg, Oslo eller Hamburg.

## Videofilm

Listan över dagsaktuella båtar kan alla som har en dator med modem få direkt på skärm. Efter förfrågan kan man få närmare detaljer på varje speciell båt. Om man sedan vill ha kontakt med ägaren får man först lämna namn och adress. Då får man också tillgång till en kvarts videofilm som man kan begrunda hemma i fåtöljen.

Text och foto  
BERT OLA GUSTAVSSON



# Kulan spar en motor

Med en trettiofem tons stålkula framför fartyget spar Gotlandsfärjan en maskin om 2 400 hästkrafter under varje resa.

Redan två månader efter förändringen är rederiet säker på att miljoninvesteringen i den nya så kallade bulben lönar sig och utrustar nu även ett systerfartyg på samma sätt.

En hel maskin rikare har Gotlandsbolagets Gotland blivit genom sin nya bulb i förskeppet.

Dröjsmålet som uppstår när man öppnar igen för en bilist som kommit försent till färjeläget, tar man lätt in under gång. I själva verket har man åtskilliga knop "över" sedan en tid.

Kommentarerna ombord redan efter kort tid är samstämmiga: Färjan kan hålla sin turlista med en maskin mindre inkopplad.

## Minst tio procent

På rederikontoret i Visby säger Bo Pettersson: - Vi hade räknat med omkring tio procents förbättring och det verkar redan som om vi minst har nått det också.

De sexton knop som tidigare krävde att fyra av huvudmaskinerna var inkopplade, kan man nu göra med effekten från endast tre maskiner. Mest påtagliga besparing är att antalet drifttimmar och mängden smörjolja för de sammanlagt sex maskinerna minskar.

De som varit med länge i fartyget menar även att hennes rörelser i sjögång blivit bättre sedan bulben kom på plats.

1,2 miljoner kronor har ombyggnaden totalt kostat rederiet men det anses så lönsamt i längden att man dessutom låtit Oskarshamnsvärvet bygga en likadan bulb till systerfartyget Drotten.

Aven den bulben väger trettiofem ton och den fraktades till ett varv i Italien, varifrån Drotten i början av december förra året sjösattes med ny stäv.

Med svensk befälhavare har Gotlandsbolaget hyrt ut det fartyget för färjetrafik mellan Genua och Barcelona i Medelhavet. Detta har



Foto ULF BUSCH

*En trettiofem ton tung och nära fyra meter i diameter stålkonstruktion framför stäven. Det är färjefartyget Gotlands nya bulb som ökar farten så mycket att man kan stänga av en av huvudmotorerna.*

man hållit på med i två år.

Likt den lilla kulan i spetsen på en termometer sticker bulben fram i fartygets stäv. Själva kulan är omkring fyra meter i diameter men hela bulbkonstruktionen sträcker sig i detta fall sexton meter under fartyget.

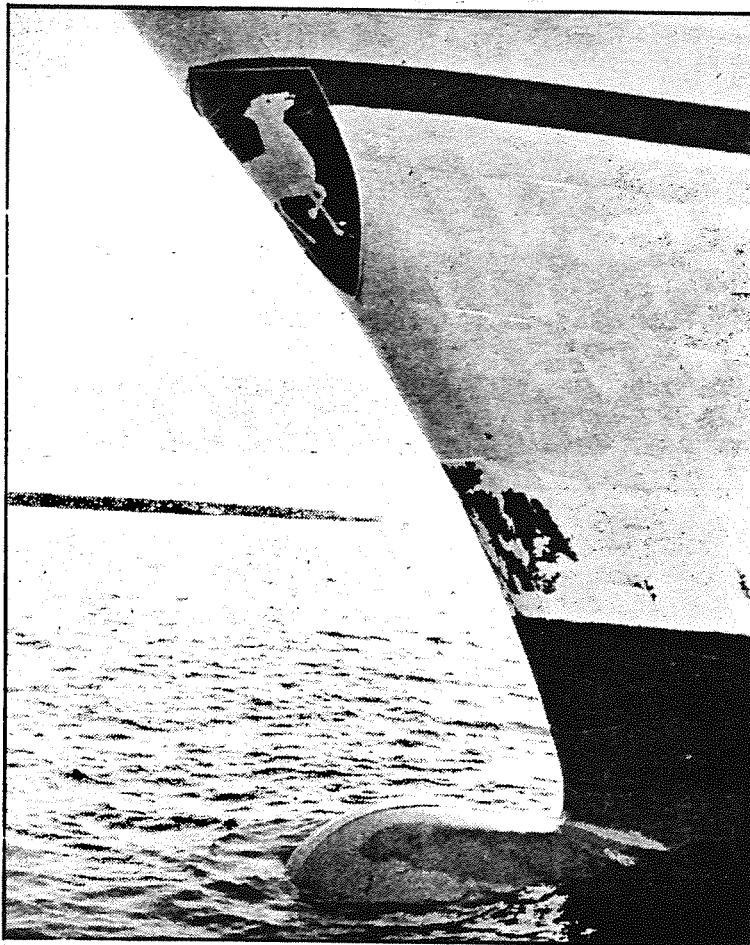
## Mindre vågor

Genom bulben minskar man vågbildningen när fartyget drivs genom vattnet. Detta sker dels genom att vattenlinjen förlängs och dels genom bulbens form.

När den runda bulben trycks genom vattnet vill den undantränga vattenmassan rinna tillbaka omedelbart bakom bulben. Därigenom kommer en del av den bogvåg

som annars skulle lämna fartyget, att släckas ut när den nu i stället fyller det "tomrum" som bulben lämnar akter om sig.

Eftersom det är just vågbildningsmotståndet som kraften från maskinerna måste övervinna, så ökar alltså farten när vågbildningen minskar.

En bulb konstrueras bara till en del genom beräkningar. I praktiken måste man pröva sig fram genom modellförsök i provbassäng, för att finna den rätta formen till varje fartyg.

Från början byggdes Gotland 1973 med så kallad isbrytarstäv. Numera utrustas många fartyg med bulb redan när de nybyggs.

ULF BUSCH

# Södermanlands Nyheter

Onsdagen den 30 januari 1985

## ATT SEGLA PÅ FRUSET VATTEN

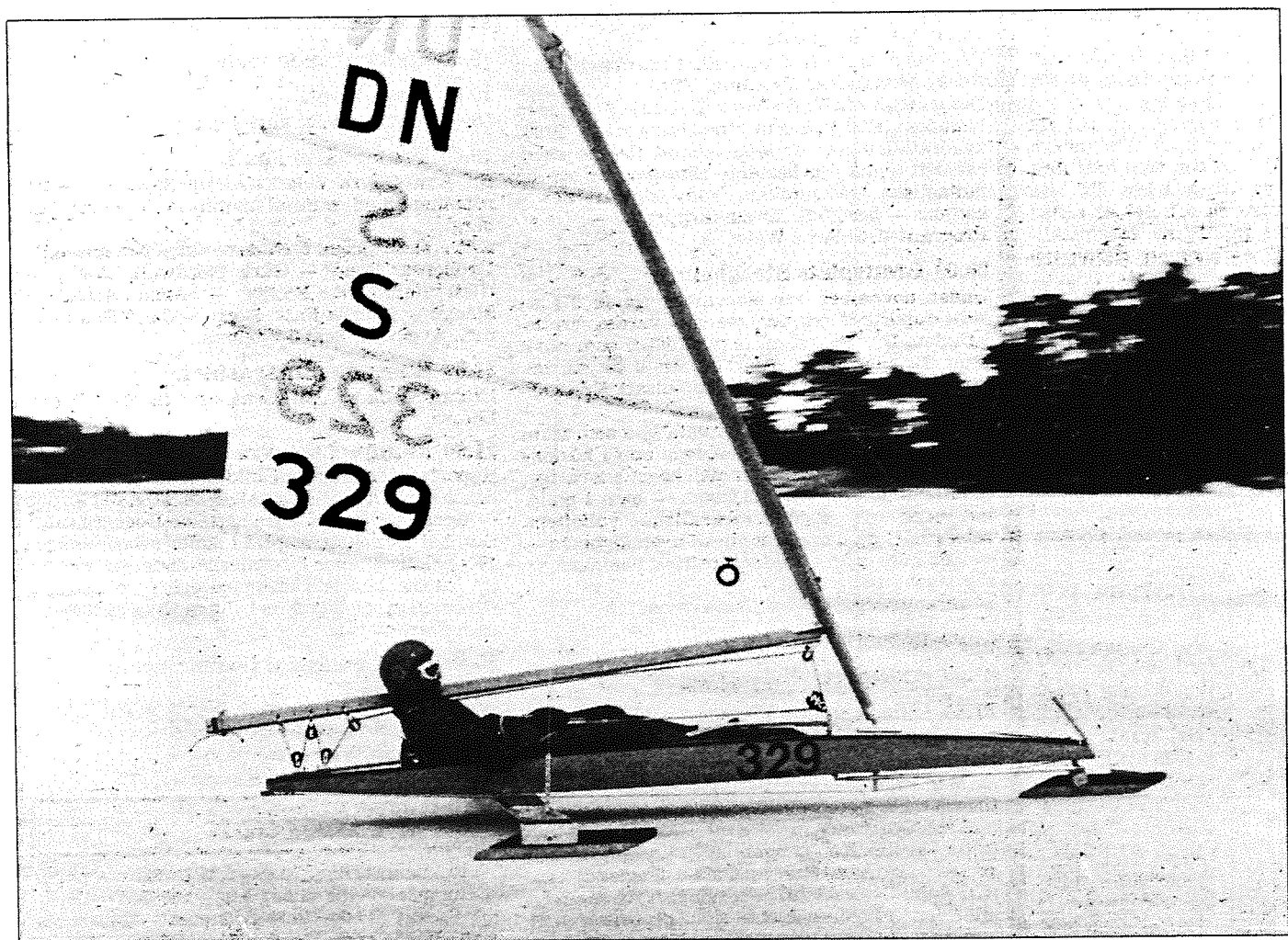

*Det är så här som isjachtsbyggarna hoppas kunna färdas fram inom en snar framtid. Handledare Clas Ljungdahl demonstrerar den hisnande fartupplevelsen på Marsvikens is.*

**OXELÖSUND (SN):** Vad gör seglarna under vintern när de inte får utlopp för sin stora passion att segla? Tja, de flesta går väl och drömer om den vår som snart skall komma, då de äntligen kan få sätta igång med vår-rustningen och så snart som möjligt komma ut på sjön.

Men det går faktiskt att segla även på vintern. Isjakt tex.

Just nu byggs det isjakter som aldrig förr i Oxelösund.

Isjaktsegling är en sport som är på frammarsch i Sverige och Oxelösund. Och just i år passar det mycket bra då vädret varit extra gynnsamt för sporten. Många kalla dygn har gjort att isarna lagt sig tidsigt när väl kylan kom. Det som är mindre bra är att det så småningom även kom snö, mycket snö.

### Intresset ökar

Att segla isjakt på snötäckt isvidder går bra till en viss gräns, men när snön blir allt för djup minskar också möjligheterna till fartupplevelser. Som väl är går det att flytta jakten till något ställe där det finns bättre förutsättningar, alltid finns det något ställe där man kan segla.

Det var i slutet av 70-talet som isjakten blev ett stående inslag i Oxelösundsbygd.

# Toppen tycker sommarseglare

När inte alltför milda vintrar gjorde det omöjligt, sågs isjakter flyga fram över Marsvikens inre delar vid Stenviksbadet.

Idag har intresset ökat stort och för närvarande finns det ca 15 seglare som utövar denna sport mer eller mindre regelbundet. De flesta av dem har en stark anknytning till segling även på sommaren. Sex av dem håller just nu på och bygger varsin isjakt som de snart hoppas kunna få provsegla, det finns ju goda förutsättningar för det nu.

### Hyr lokaler

Isjaktseglarna håller till i Hamnbolagets gamla lokaler vid Skeppargatan där man hyrt en bygglokal. De sex är Roger Eriksson, Steve Franzén, Stig Lidéhn, Ulf Lindgren, Rolf Egon Andersson och Peter Ahlstrand. Som handledare har de Clas Ljungdahl, som en gång drog igång isjaktintresset.

Den isjakt man bygger är den välkända DN-jakten. Det är den klass som man tävlar i SM, EM och VM med och alla mått är strängt reglerade. Detta innebär att den som vill

kan ta sin isjakt och ställa upp i alla nationella och även en del internationella tävlingar om han eller hon vill.

### Tävla på lika villkor

DN är en ganska gammal klass som ursprungligen kommer från USA. Den är ett resultat av en konstruktionstävling anordnad av en tidning (Detroit News) vars initialer fått ge namn åt jakten. Den är internationell, vilket är en fördel då alla kan tävla på lika villkor.

De som bygger sina jakter nu har relativt nyligen blivit intresserade av isjaktsegling.

— Jag blev övertalad att provsegla en jakt och det behövdes inte många rundor förrän jag var såld, berättar Rolf Egon Andersson.

Samtliga som höll på med sina byggen ansåg att det här var en mycket bra ersättning för sommarseglingen. Nu har också antalet intresserade stigit så pass att man börjat fundera på någon form av klubbverksamhet. Antingen en separat klubb eller som en sek-

tion till OXSS, det senare alternativet tycker de flesta vore att föredra eftersom så gott som alla redan är medlemmar i den klubben.

I mitten av februari skall man vara klar med sina byggen, då går nämligen hyreskontraktet för lokalerna ut. Detta har man också satt som tidsgräns för bygget och som det ser ut nu tycks tids-schemat hålla, även om lokalens något stökiga interiör för den oinvigde ger intryck av halvfärdighet.

— Det ser mycket bra ut just nu, vi kommer att klara den tiden, säger Clas Ljungdahl.

### Kostnaden varierar

Så ofta som man hinner kommer deltagarna hit och bygger på isjakterna. Man hjälper varandra och tar en jakt i taget. På så sätt får man ett jämnt flöde och verksamheten flyter bättre. Att man är klar för provsegling ute på vårisen är det ingen som betvivlar.

Priset för att kunna få sin isjakt varierar. Kostnaden ligger på mellan 7000–12000 kronor beroende på material och utförande. Men då räknar man inte med sin egen arbetstid som nedlagts på bygget.

BENGT LJUNGDahl

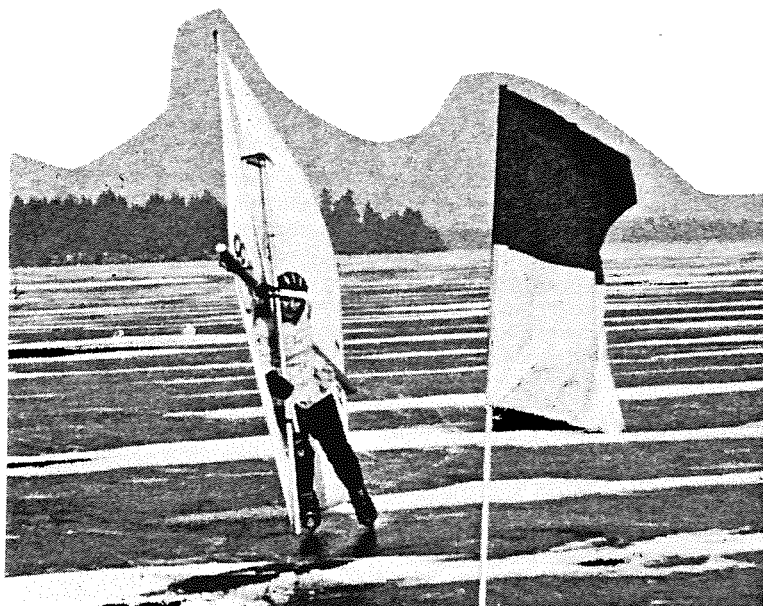

# Cousteau testar nytt turbosegel

I april ger sig Jaques-Yves Cousteau, ekologén, oceanografen och undervattenfotografen, ut på en ny långfärd. Då blir det för att pröva en ny typ av framdrivning, turboseglet. Experimentet syftar till att bevisa vindkraftens möjligheter att dra ner driftkostnaderna för framtida kommersiella fartyg.

Jaques-Yves Cousteau båt är 31 meter lång och 9 meter bred, ett slags mellanting mellan en katamaran och en enskrovsbåt. Seglen består av två stående cylindrar, som är en vidareutveckling av de roterande sk Flettner-cylindrarna. Jaques-Yves Cousteaus segel roterar inte. Istället är cylindrarna försedda med en slits, genom vilken luften sugas in med hjälp av en fläkt. Slitsarna kan tillslutas med en klaff, som är försedd med en fena för att styra luftströmmarna. På det sättet ökas dragkraften väsentligt. Fläkten tar visserligen energi, men under gynnsamma förhållanden ökas dragkraften niofaldigt jämfört med fläktens energiåtgång.

## Forskarlag

Ett franskt forskarlag som Jaques-Yves Cousteau samlat ihop har tagit fram seglet. Laget har letts av professorn i aerodynamik vid universitetet i Sorbonne, Jacques Malavard.

Fartyget, *Moulin à Vent II*, har haft en föregångare.

I november 1983 gav sig Cousteau ut med en mindre båt, en katamaran, utrustad med ett enda turbosegel, för att segla till New York. I höjd med Bermuda mötte hårt väder, sprickor började uppstå vid mastfästet. In i nödhamn, provisoriska svetsningsreparationer och på nytt ut i vinter-Atlanten. Vindbyarna nådde vid det här laget orkanstyrka. Strax utanför amerikanska kusten, när Cousteau själv satt vid kontrollerna, gav masten slutgiltigt vika för påfrestningarna, den bröts, föll över bord och sjönk. Med sitt konventionella

maskineri lyckades den första *Moulin à Vent* nå New Yorks hamn.

Ingalunda besegrad av missödet beslöt Cousteau omedelbart beställa en ny "väderkvarn". På själva idén var det inget fel, menade han. Men nya båten måste göras anorlunda, en katamaran var för vek. Och masterna, nu skulle man ha två sådana, skulle inte tillåtas bli lika långa och väderutsatta som på föregångaren.

## Började byggas i maj

*Moulin à Vent II* började byggas på ett marinvarv i La Rochelle vid Biscaya-bukten i maj 1984. Samtidigt satte ett företag i Lyon igång med konstruktionen av turboseglen. I februari väntas mast och skrov vara sammanfogade och sjösättningen genomförd.

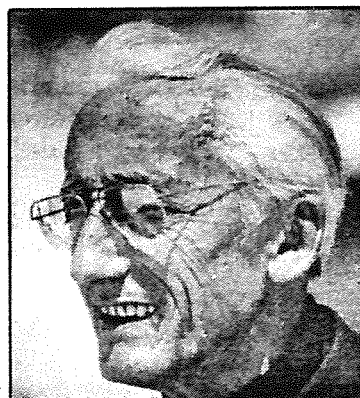

I april tänker Jaques-Yves Cousteau ta sig över Atlanten med hjälp av de nya seglen.

Inför provseglingarna har man räknat ut att turboseglen ska träda i funktion om den sanna vinden blåser med en styrka av omkr 4 m/sek (lätt bris), under detta värde drivs fartyget av propellrar och dieselmaskineri. Överstiger å andra sidan vindstyrkan 10 m/sek (hård bris) går det att koppla ifrån propellrarna helt, turboseglen driver ändå fram båten med en fart av mer än 10 knop. Om det nu blåser i mellanvärdena är det meningen att driva fartyget på ett

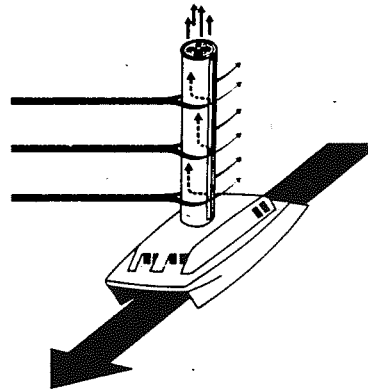

I toppen av de cylindriska seglen finns en fläkt, som suger in luft från en slits i seglet. Det ger en kraftig ökning av framdrivningskraften.

"blandat" sätt, både med vindkraft och diesel.

Vad som gör att det finns anledning att i fortsättningen följa de här franska försöken är att industriföretaget Pechiney gått in med tydligt allvar i Cousteaus projekt.

## Samarbetsavtal

Ett samarbetsavtal undertecknades i september 1984 mellan Cousteau och Jean-Pierre Ergas, generaldirektör i Pechiney, världsomspännande specialister på olika specialmetaller för framförallt aero-nautiska ändamål. Pechiney har förbundit sig att satsa 50 miljoner francs under en treårsperiod för att lansera det "aeoliska" framdrivningssättet för fartyg.

Efter *Moulin à Vent II* kommer 1986 en turbosegelutrustad flytande gastanker på 6000 ton i tur, den ska utrustas med två turbosegel.

Därpå är det kanske dags att ersätta gamla *Calypso* med en *Calypso II*, även den med energibesparande insugscylindrar. Det är Cousteaus dröm att det nya forskningsfartyget ska bli en av de "vackraste ambassadriserna i världen för teknologin och innovationen och som samtidigt är ett fartyg som tillika är ekologiskt i ordets sanna betydelse".

JAN SUNDFELDT

# ANSLAGSTAVLAN



## E F T E R L Y S N I N G .

Vi behöver verktyg till klubbhuset. Nya kostar skjortan. Har du några till övers lämna dem till Björn i klubbhuset som fixar upp dem för att användas i OXSS verksamhet. Kan du inte komma till klubbhuset under dagtid så kontakta Pelle Borg tel. 310 70 så kan ni komma överens om hur överlämnandet lämpligen kan ske. Rensa upp i verktygsgömmorna OXSS är i akut behov av alla sorts verktyg. Även det minsta bidrag kommer väl till pass.

## K Ö P E S .

OP-rigg  
(Mast och bom)  
Tel. 310 70  
Pelle

## S Ä L J E S .

IF - SEGEL  
Albatross -83  
Storsegel  
Genua M-H  
Spinnaker R.H.  
Ring Steve Franzén  
0155 - 361 94

## Till Klubbhuset.

Runt bord helst med iläggsskiva, önskas.  
Bokhylla.

Har du något av ovanstående undanställt eller vill bli av med så skänk det till klubbhuset.

Kontakta Björn Lundin i klubbhuset eller P. Borg 310 70.

Protokoll från styrelsemöte 2 januari 1985

Närvarande: Peter Hallberg, Gun Cederbaum, Bengt Ögren, Christer Sonander, Carina Sjöo, Claes Lindqvist, Steve Franzen, Burt Å Adolfsson, Per Borg, Lennart Runhed, P-O Gustafsson, Tore Forsman och Lars Färnstrand.

1. Ordf. öppnade mötet.
  2. Protokoll från styrelsemötet 4 december godkändes.
  3. Gun framförde en förfrågan från Rotary om att få utnyttja Klubbhuset några gånger 1985. Som ersättning erbjuder Rotary bidrag till ungdomsverksamheten. Styrelsen ställer sig positiv till detta och Gun meddelar Rotary.
  4. ANSTÄLLD. Sektionsansvariga har haft träff med Björn Lundin och informerat om resp. sektioners verksamhet. Uppsnygning och vissa arbeten i förråd, expedition, kök och vind kommer först på arbetslistan för Björn.  
Per fortsätter diskussionerna med Oxelösunds kommun om vårt nyttjandeavtal som ska gälla då klubbhuset övergår till kommunens ägo. Bl. a. om årligt bidrag på 10 000 kr/år för löpande underhåll och reparationer samt om möjligheter till bidrag för Björn Lundins lön.
  5. VALBEREDNINGEN. Valberedningen frågar om befattningarna Materialförvaltare och Stugfogde måste vara kvar 1985, Beslut: Materialförvaltare bör vi ha kvar medan Stugfogdebefattningen ersätts av Björn Lundin.  
Valberedningen har som förslag till årsmötet:  
V. ordf. Per Borg  
Medl.registrator Anders Lindberg  
Red. OXSS-NYTT Lars Färnstrand  
Mtrl.förv. Roger Eriksson  
Hallfogde 1 Paul Köhler  
Programkommitte Eva Lundqvist, Ulla Jännebring, Ingela Hammarström.
- Vakanta befattningar är: Revisorer och Försäkringsansvarig där Ebbe arbetar med att skaffa ersättare.
6. PREL. BOKSLUT. Carina visade preliminär resultaträkning för 1984 och de sektionensansvariga som vill ha 1984 års siffror mer specificerade får kontakta Carina om tid för genomgång. Dock ska det vara gjort till nästa styrelsemöte.

Följande budgetförslag lades fram:

Jollesektionen: Inkomster 9000 + sponsring, aktivitetsbidrag och lottförsäljning(kommer på andra sekt.)  
Utgifter 55000.  
Kappsegl.sektionen: Inkomster 50000.  
Utgifter 37000. Nettot torde öka då 1 segling beräknad till + 6000 ej är med.

Ungdomssektionen: - 5000.  
 Utbildning: - 20000.  
 Familjesektionen: - 2500.  
 Sponsring/Lotter: Målsättningen är att nå + 50000.  
 OXSS-NYTT: 7 - 8 nummer 1985 beräknas till - 24000.  
 Funktionärsfest: - 10000.  
 Förvaltning: Jan Widerberg kontaktas av Peter för att vi ska få in siffror som underlag.

Ovanstående prel. siffror godkändes.

Till nästa styrelsemöte ska sektionerna ha gått igenom 1984 års siffror med Carina och en sammanställning av budgetförslagen göras av Carina.

7. LOTTERI. Styrelsen beslutade att 17 - 29 juni 1985 hyra lottkiosk vid Järntorget Prisman och ordna lotteri på max. 20000 st lotter.
8. SPONSRING. Medarbetare till gruppen efterlyses av Steve. Varje sektion kan vara representerad i sponsorgruppen. På nästa styrelsemöte anslås tid för diskussion om sponsring.
9. TIDNINGSARTIKEL i marknadsföringssyfte. Bengt har kontaktat Ungdoms- Jolle- och Kappseglingsssektionerna för att få in underlag till artikel.  
 Ungdomssektionen har lämnat detta och till nästa styrelsemöte ska Jolle- och Kappseglingsssektionerna ha sina bidrag klara.
10. ÖVRIGA FRÅGOR.
  - a. Christer fick på styrelsemötet 4 december i uppdrag att se över regler och avgifter för seglarskolan och förelår att medlemskap ej ska ingå i seglarskolans avgift. I stället bör propagera för medlemskap göras bl. a. genom att dela ut OXSS NYTT vid avslutningen.  
 Förslaget godtogs av styrelsen.
  - b. Kvartersgårdsverksamheten,  
 Efterträdare till Tore Forsman och Lennart Wall har trots annons i OXSS-NYTT ej gått att få,  
 Styrelsen försöker ytterligare 14 dagar att få tag på ersättare som kan arbeta ideellt. Helst 3 par som kan ställa upp var 3:e vecka.  
 Om detta inte lyckas är alternativet att låta Modellflygklubben ta över våra torsdagar till hösten 1985.
  - c. Folksam vill att klubben utser kontaktman för försäkringsfrågor.  
 Tas upp nästa styrelsemöte.
  - d. Per meddelar att verktyg behövs till klubbhuset.  
 Lars Färnstrand ordnar en notis om detta i OXSS-NYTT.
11. Nästa styrelsemöte torsdag 7 februari kl. 19.00.  
 Dagordning: Budget - Sponsring - Kursgårdsverksamheten - Försäkringsansvarig - Sörmlands Seglarförbund - Övriga frågor.
12. Mötet avslutades.

Vid protokollet:

Justeras:

*Claes Lindqvist*

Claes Lindqvist

# Februari '85

# Mars '85

1	Fredag 32 Max		5	1	Fredag 60 Albin	SENASTE INLÄMNINGS DAG TILL GÅSTLIGAN
2	Lördag 33 Kyndelssod			2	Lördag 61 Ernst	
3	Söndag 34 Disa			3	Söndag 62 Gunborg	PULKAÅKNING 1100
4	Måndag 35 Ansgar		6	4	Måndag 63 Adrian	
5	Tisdag 36 Agata			5	Tisdag 64 Tora	
6	Onsdag 37 Dorotea			6	Onsdag 65 Ebba	
7	Torsdag 38 Rikard			7	Torsdag 66 Ottilla	OXSS STYRELSEMÖTE 1900
8	Fredag 39 Berta			8	Fredag 67 Filippa	
9	Lördag 40 Fanny			9	Lördag 68 Torbjörn	PREL. UTDELN. OXSS-NYTT NR 2
10	Söndag 41 Eugenia			10	Söndag 69 Edla	
11	Måndag 42 Yngve		7	11	Måndag 70 Edvin	SENASTE ANMÄLNINGS DAG TILL ÅRSFESTEN
12	Tisdag 43 Evelina			12	Tisdag 71 Viktoria	KAPPSEGLINGSMÖTE 1900
13	Onsdag 44 Agne			13	Onsdag 72 Greger	
14	Torsdag 45 Valentin	OXSS-NYTT REDAKTIONS MÖTE 1900 OXSS HOCKEY BOLLKY 1900		14	Torsdag 73 Matilda	
15	Fredag 46 Sigrid	Allmän självdeklaration		15	Fredag 74 Kristofer	
16	Lördag 47 Julia			16	Lördag 75 Herbert	OXSS ÅRSMÖTE - ÅRSFEST
17	Söndag 48 Alexandra			17	Söndag 76 Gertrud	
18	Måndag 49 Frida	OXSS HOCKEY BOLLKY 2100	8	18	Måndag 77 Edvard	
19	Tisdag 50 Gabriella	Fettisdagen		19	Tisdag 78 Josef	
20	Onsdag 51 Hilda			20	Onsdag 79 Joakim	
21	Torsdag 52 Hilding			21	Torsdag 80 Bengt	
22	Fredag 53 Martina	SISTA INL. DAG OXSS-NYTT NR 2		22	Fredag 81 Viktor	
23	Lördag 54 Torsten			23	Lördag 82 Gerda	
24	Söndag 55 Mattias			24	Söndag 83 Gabriel	
25	Måndag 56 Sigvard		9	25	Måndag 84 Marie Bebdag	Vaffeldagen 1
26	Tisdag 57 Tommy			26	Tisdag 85 Emanuel	
27	Onsdag 58 Tage			27	Onsdag 86 Rudolf	
28	Torsdag 59 Maria			28	Torsdag 87 Malkoim	
				29	Fredag 88 Jonas	
				30	Lördag 89 Holger	
				31	Söndag 90 Ester	