

**OX
SS
NYTT**

GUNNARSSON RALF
KLIPPVÄGEN 4
61300 OXELÖSUND

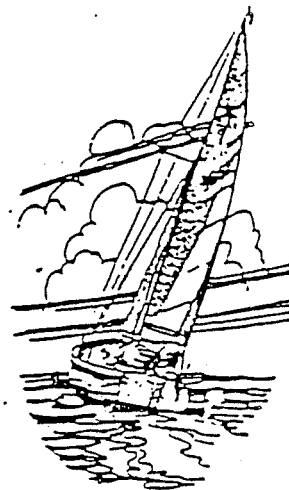

oxelösunds segelsällskap

BANKGIRO 752-0562

POSTGIRO 16 44 74-9

POSTADRESS Box 8, 613 01 OXELÖSUND



När det vankas käk och kocken grimaserar då börjar livet till sjöss kärva till sig.

I detta nummer:

- Följ med "Labrador" och se SM-seglingarna sid 3
- En annorlunda roddtur " 4 - 5
- Sjökortsrättelser " 6 - 7
- VM - Kval för Optimist och E-Jolle " 8
- OXSS framgångar " 9
- Rapport från VM - kval " 10
- Feriejobb " 10
- Gästbåtsverksamheten " 11
- En otrolig men sann historia " 12 - 15
- Anslagstavlan " 16
- Kalenderblad " 18 - 19

**NR 4 1985
ÅRGÅNG 16**

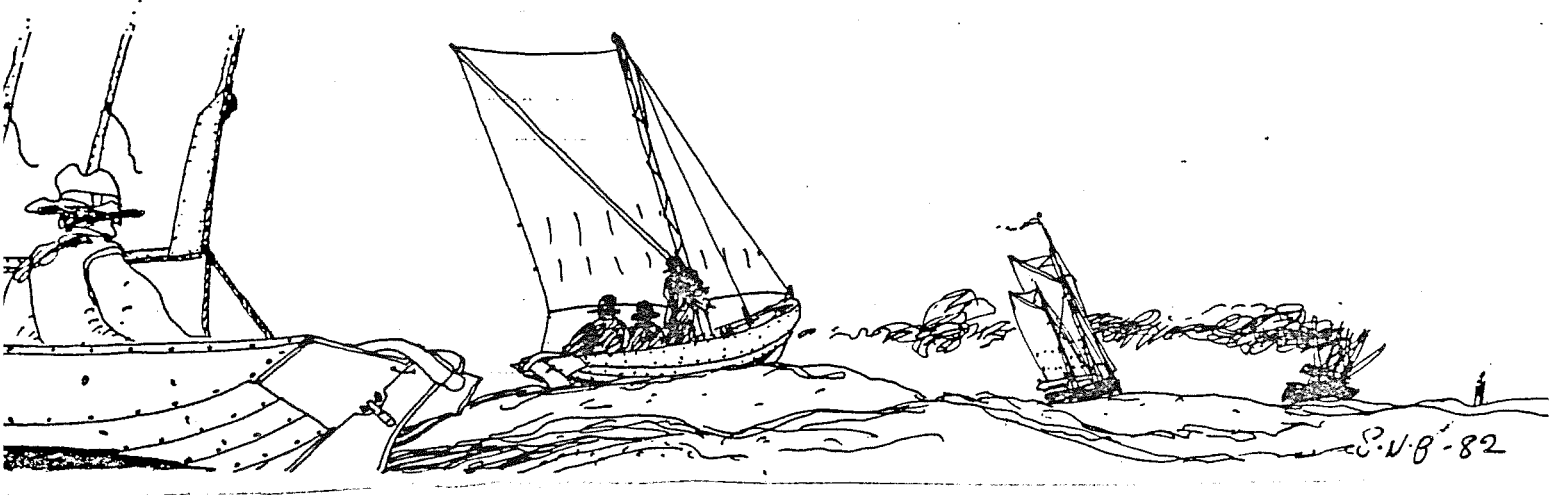

Äntligen är den då här. Våren/sommaren. Svårt att säga vilket eftersom det växlar fram och tillbaka från dag till dag. De flesta har putsat och fejat färdigt och fått sina blanka skönheter sjösatta. De senaste dagarna har bjudit på ljuvligt sommarväder som tinat upp de flesta frusna själar. Vårutprickningen är avslutad och nästa evenemang som står på listan är kryssarklubbens 24-timmarssegling som för oss planeras bli 48-timmars i god väns OE-36. Detta är en seglingsform som jag varmt vill rekommendera.

Detta är sista OXSS-Nytt före sommaruppehållet och under hösten kommer ett eller kanske två nummer att produceras allt beroende på det kärva ekonomiska läget. Höstens första nummer beräknas komma ut i mitten av oktober. Hur det blir med detta kommer att beslutas på styrelsemötet i juni.

På återhörande och ha en fin sommar önskar vi på redaktionen.

OXXS-Nytt REDAKTION.

- Lasse Färnstrand (sammankallande) 36516
 - Kristina Tengroth (annonser) 35748
 - Roland Skansare (distribution) 37356
 - Kerstin Lindqvist (Jollesekt) 34214
 - Arne Johansson (kappsegl.sekt) 33426
- Alster kan lämnas eller skickas till
L. Färnstrand, Lingonvägen 4
613 00 OXELÖSUND.



J. ...

KAPPSEGLING

- PUBLIKSPORT

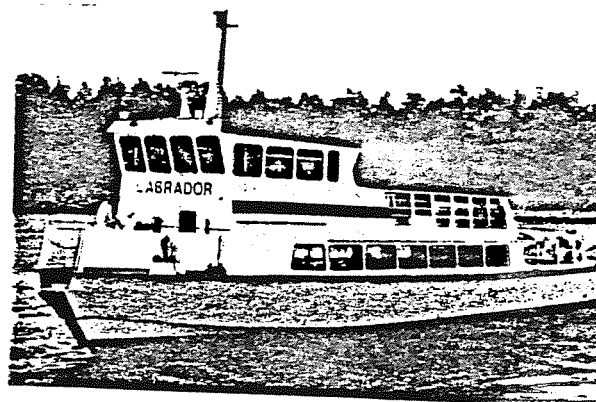

OXSS vill göra SM-seglingarna till ett nöje för hela familjen, inte bara för dem som är med och kappseglar. Därför kan vi erbjuda alla intresserade att följa tävlingarna från parkett på åskådarbåten L A B R A D O R.

Du kan på nära håll uppleva den intensiva och spännande kampen i starter och vid märkesrundningar. Du som vill fotografera får ypperliga motiv att välja på. Äntligen blir kappsegling en publikvänlig sport.

Åskådarbåten LABRADOR avgår varje dag under tävlingarna, kl 09.30 från ÖSTERSVIKEN, OXSS, Seglarhamn, som är basen för SM-seglingarna.

Efter första seglingen varje dag går LABRADOR in till Östersviken och lämnar av och hämtar nya passagerare.

Avgångstid för 2:a resan beräknas till ungefär kl 12.30 - 13.30 beroende på rådande vindförhållanden.

Biljetter cirka 20 kr/resa för vuxen och 10 kr/resa för barn, löses ombord på LABRADOR.

LABRADOR tar cirka 120 passagerare och har utmärkta åskådarplatser, både på däck och i salongen. Servering med vinrättigheter finns ombord.

VÄLKOMNA TILL EN OFÖRGLÖMLIG UPPLEVELSE !



Oxelösunds
kommun

I mitten av det så kallade 30-talet, närmare bestämt år 1935 var det liksom nu svårt för ungdomen att få något arbete. Vad som bjöds ungdomen ute i skärgården var jobb hos lantbrukare där man hade arbetstid från klockan fem på morgonen till klockan åtta på kvällen, det var djuren på gården som bestämde arbetstiden. Lönen var 15 kronor i månaden samt mat och husrum.

För min del försökte jag att komma till sjöss men det fanns mycket befaret folk som gick och väntade på jobb så det var mycket svårt för en nybörjare att få en chans. Jag var uppsatt på Sjömanshuset i Norrköping som hyressökande men vecka efter vecka gick utan att jag hörde något därifrån.

Under tiden fick man ta vad jobb som bjöds. Att göta karriär inom lantbruket hade jag bestämt mig för att det inte skulle bli. På våren arbetade jag på Arkö lotsplats som tillfälligt båtbiträde. Det varade en månad och sedan fick jag en chans att börja vid Arkösunds båtvarv där man behövde folk vid vårutrustningen av alla träbåtar som skulle skrapas och fernissas. Det var här det hela började som jag skall berätta om.

En dag kom en direktör från Norrköping och frågade varvsägaren om han visste om någon pojke från skärgården som han kunde rekommendera som "Gast" då han hade tre båtar som skulle skötas om under sommaren och särskilt måste han ha hjälp med seglingen, han hade en fyrtiofemå som skulle skötas som en möbel.

Lönen var den för mig svindlande summan av 50 kronor i månaden samt mat och husrum man fick bo i förpiken på en madrass, sjöutsikt fick man gratis.

Det var ett drömjobb för en ung skärgårdsgrabb att få göra det som var roligt, jag

har inget minne av att det regnade den sommaren, för mig var det bara solsken. Min arbetsgivare var direktör för ett familjeförstag i Norrköping inom textilbranschen, så kläder som passade för en gast fick jag gratis, vita byxor och vit tröja med namnet på kuttern inbroderat på bröstet, ju mer man spände ut bröstet ju större blev namnet.

Vi seglade mest i skärgården men även långsegling till Västervik förekom. Vid en segling i slutet av Juli var det kvällssegling från Arkö över Alen till Oxelösund och man brukade sedan ta vägen förbi Marö hem igen. Vid detta tillfälle hade vi fyra passagerare med oss, det var ägarens fru och svägerska med en son samt en sekreterare från fabriken.

Vi seglade från Arkö på eftermiddagen i strålende sol med laber vind förbi Alen och kom till Oxelösundsfarvattnen vid åttatiden på kvällen. Vinden hade nu i det närmaste mojnät till bleke men det skulle ju komma en kvällsbris så vi skulle snart vara över igen i Arkösund. Det serverades kaffe av gästen och man pratade och hade det skönt. När klockan blev halv nio tyckte man nog att det var tid för kvällsbrisen att vara i antågande. Den måste komma eftersom man var tvungen att vara hemma i Norrköping på måndagsmorgonen. Något före klockan nio var det fortfarande bleke och det verkade inte komma någon bris varför jag föreslog att jag skulle ta jollen och börja bogsera segelbåten mot Arkö. Enligt samtligas mening var detta verklighetsfrämmande, så jag lät det bero en stund men påpekade att det skulle nog dröja innan det kom någon bris. Efter en stund hade man trots allt antagit mitt förslag om att försöka bog-

sera kuttern med den lilla träjolle som vi hade på släp. Jag satte mig i jollen och började ro, kuttern gled lätt fast det var så många personer ombord. Det sämsta var att jollen inte hade någon tyngd utan liksom ville studsa tillbaka efter varje årtag eftersom kuttern var så mycket tyngre. Jag rodde timma efter timma i den ljumma sommarnatten. Så länge det var ljust tog jag märken på land för att kunna se att vi rörde oss framåt. Efter tre timmar skulle den pojke som var med och som var lika gammal som jag, lösa av vid årorna för att jag skulle få något att äta och vila mig ett slag. Då en kvart hade gått hade han blåsor i händerna och ville ha avlösning. Nu skulle sekreteraren göra ett försök men det gick ännu sämre då inte alls var van att ro utan kom helt fel. Jag fick då fortsätta och rodde timma efter timma. Det värsta var med ändan som blev öm av nötandet mot sittbrädan. Min gamla farfar som brukade berätta om när han rodde greven från Gottenvik (en bit söder om Arkösund in i Slätbaken) till Oxelösund, hade alltid "roddputa" för att klara denna del av kroppen, men jag hade bara en tunn tröja, som jag tagit av mig, för att sitta på.

Värsta delen tyckte jag var över Marö Flak där man i mörkret inte kunde se land och se att man rörde sig, man rodd liksom i dvala. Då jag hade rott i sex timmar förstod jag att det skulle gå att hinna till Arkösund så att de som skulle till Norrköping med tåget skulle hinna med detta och situationen skulle vara räddad.

Klockan fem, åtta timmar efter det att jag hade börjat bogseringen var jag framme. Nu skulle jag frakta iland de som skulle med tåget varefter ägaren och jag seglade båten till bojen i den tilltagande morgonbrisen.

Mitt livs längsta roddtur var avslutad. Som erkänsla hjälpte ägaren mig så att jag kom till sjöss efter en månad, jag blev som medlem av hans familj och han hjälpte mig senare med pengar så att jag kunde mönstra ombord i en fyrmastad bark, ett skolskepp, och segla till Australien och runt Cap Horn.

Jag fick också ekonomiskt stöd under min tid i Sjöbefälsskolan.

Rodd är inte bara hälsa den kan även ge ett visst mått av välstånd.

EN SOM FORTFARANDE ROR DÅ OCH DÅ.

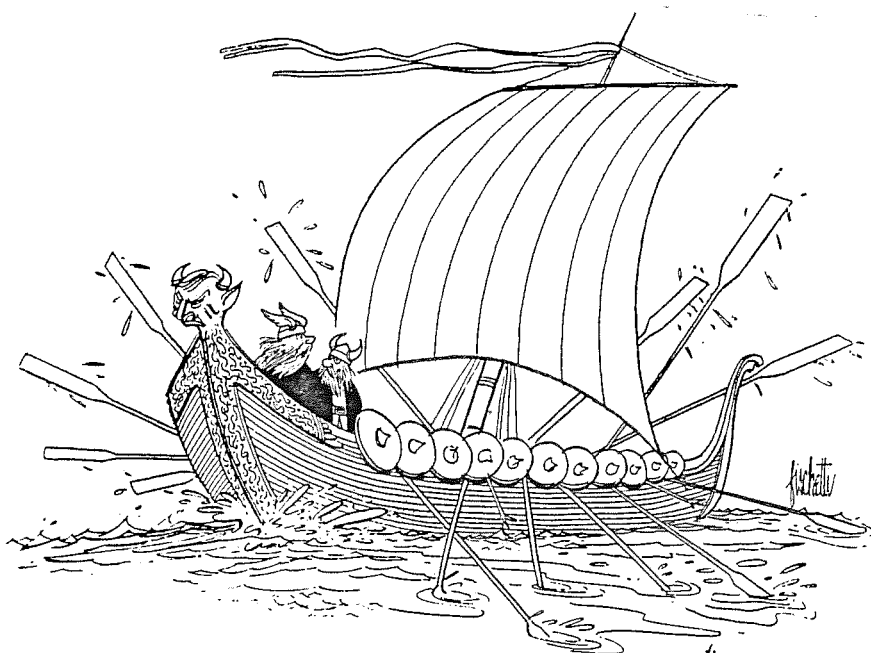

Det är uderligt att det skall vara så svårt att få tag i riktiga roddare nu för tiden.

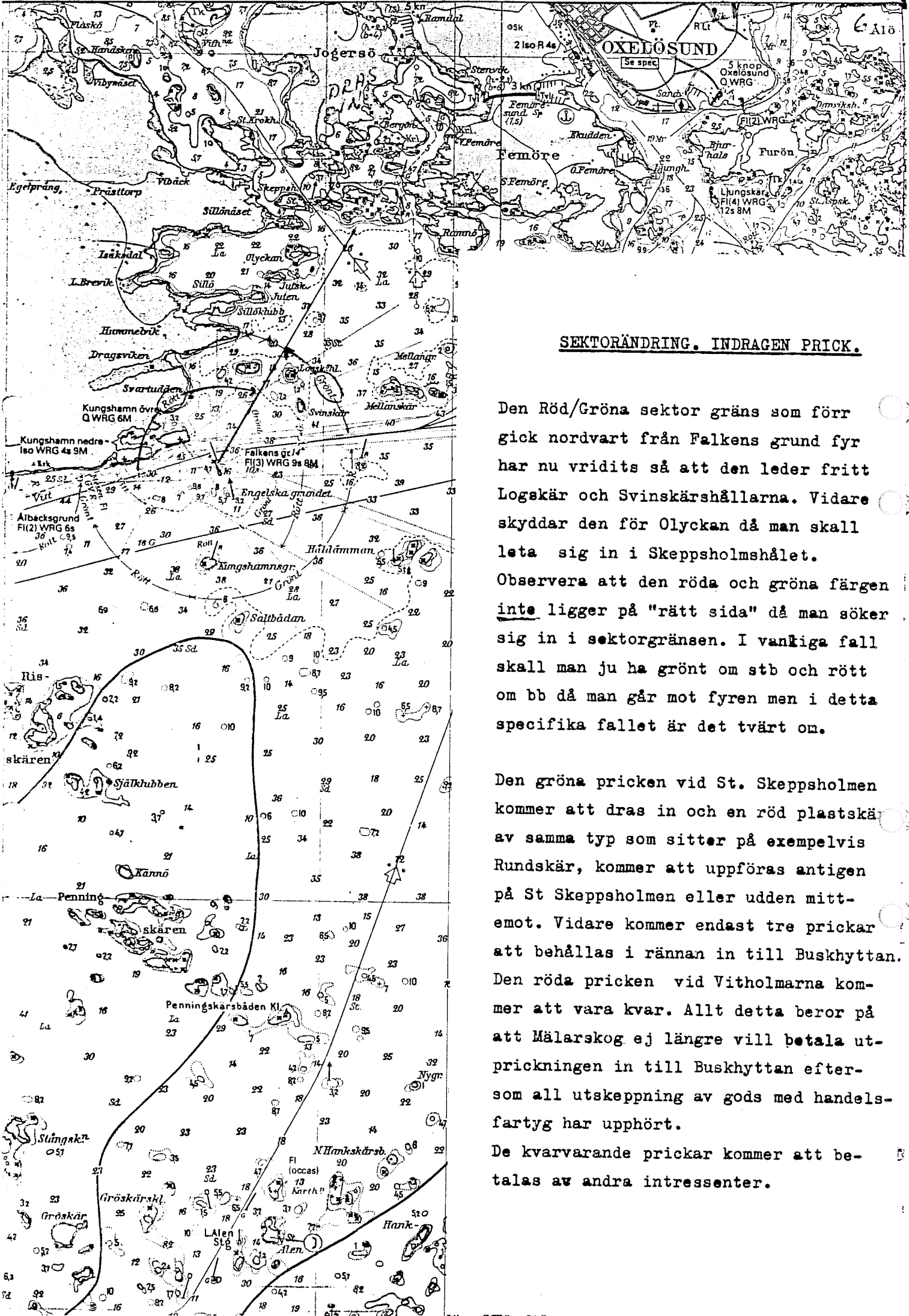

SEKTORÄNDRING. INDRAGEN PRICK.

Den Röd/Gröna sektor gräns som förr gick nordvärt från Falkens grund fyr har nu vridits så att den leder fritt Logskär och Svinskärshällarna. Vidare skyddar den för Olyckan då man skall leta sig in i Skeppsholmshålet. Observera att den röda och gröna färgen inte ligger på "rätt sida" då man söker sig in i sektorgränsen. I vanliga fall skall man ju ha grönt om stb och rött om bb då man går mot fyren men i detta specifika fallet är det tvärt om.

Den gröna prickken vid St. Skeppsholmen kommer att dras in och en röd plastskär av samma typ som sitter på exempelvis Rundskär, kommer att uppföras antingen på St Skeppsholmen eller udden mitt-emot. Vidare kommer endast tre prickkar att behållas i rännan in till Buskhyttan. Den röda prickken vid Vitholmarna kommer att vara kvar. Allt detta beror på att Mälarskog ej längre vill betala ut-prickningen in till Buskhyttan eftersom all utskeppning av gods med handelsfartyg har upphört. De kvarvarande prickkar kommer att betalas av andra intressenter.

**ESPSKÄRSK LÖB-
ST. KAMPÅSEN**

Skala 1:25000

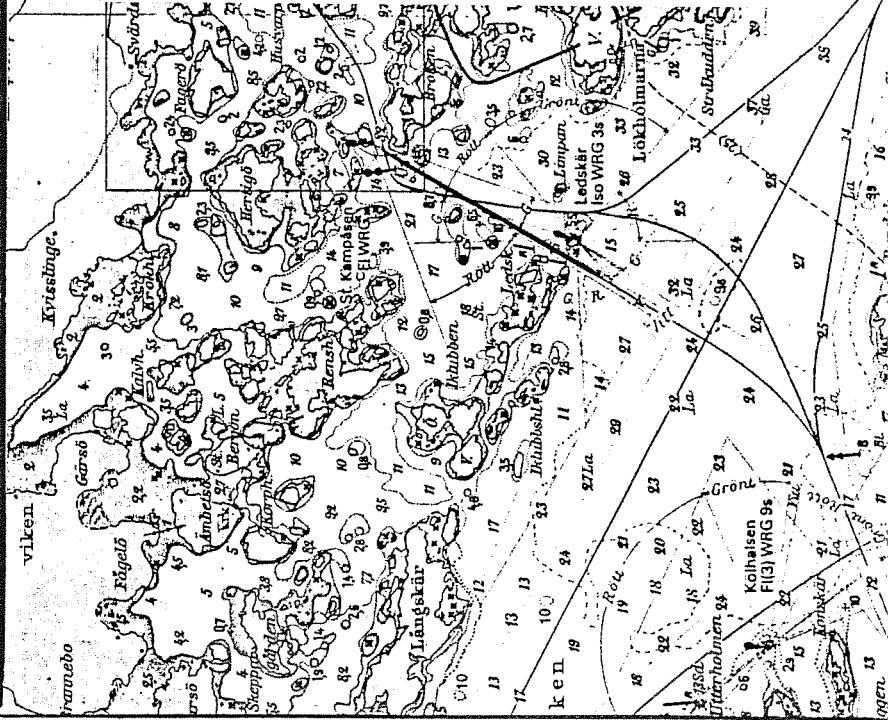
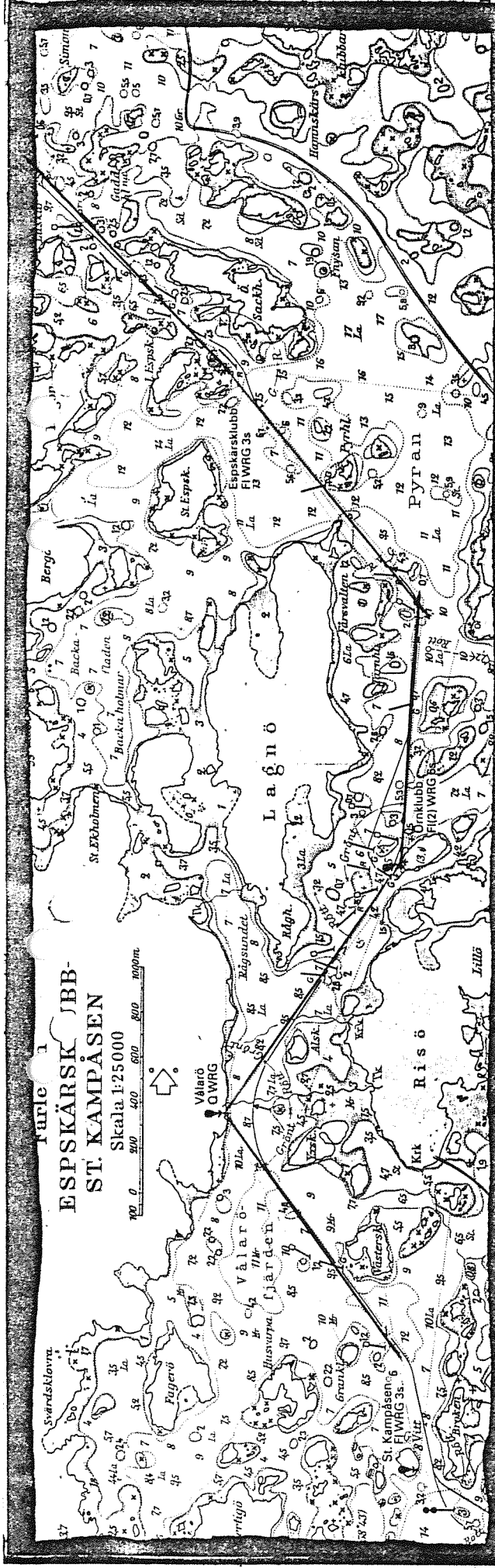

SJÖKORTSRÄTTELSE

Under hösten/våren har fyrrarna i Espskärsleden bytts ut och skärmats om.
Följande ändringar har skett:

St.Kampåsen fyr: Den vita sektor som går ut väster om Ledskär har tagits bort och ersatts med en Röd/Grön sektorgräns. I övrigt är sektoreringen lika som tidigare.

Vålarö,

Örnklubb och Espskärsklubb Fyrrar: Samtliga vita sektorer slopade och ersatta med Röd/Gröna sektorgränser.

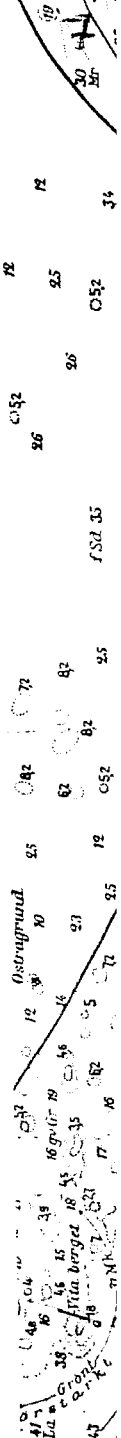

VM-KVAL Nr 1 FÖR OPTIMIST o E-JOLLE

Fredagen den 10 maj var det dags för oss som skulle segla VM-kval att "dra ner" till Ängelholm där första kvalet gick.

Pelle, Kjell, Totte och Jens åkte ner redan på torsdagen för att kunna testa vattnet under fredagen. De meddelade att Skånst vatten är blött det med, men något varmare och saltare. Våren hade för övrigt kommit en bra bit längre än hemma och folk gick i T-shirt o shorts.

Lördag.

Det blåste inte särskilt mycket då vi lämnade hamnen på morgonen, men solen sken och torrdräkten kändes allt annat än sval. Lagom till första start sa vinden adjö och försvann! Vid ett-tiden kom vinden tillbaka men med den följde dimma så vi fick driva omkring ett tag till. Ca. 16.30 kunde vi äntligen starta. Tyvärr kom dimman tillbaka men det blåste omkring 3 m/sek. och seglingen gick att genomföra. Bäst av oss lyckades Peppe och Kjell med en 8:e resp. 28:e plats. I OP-klassen kunde två seglingar genomföras. I den ena slog Jens till med en 14:e plats.

Lotta 2405

Söndag.

Söndagen inleddes med stadigare vindar som sedan höll i sig, t.o.m. ökade till c:a 8 m/sek.

Vi kom igång direkt och arrangörerna spillde ingen tid mellan seglingarna så vi hann med tre kör. Det tredje för att det bara blev en segling på lördagen. 9 (nio) långa kryssar med fullt häng på samma dag tog på krafterna. Möra kände vi oss nog alla lite här och där.

Tyvärr lyckades inte killarna så bra. De kan mycket bättre. Per låg tvåa i en segling, men tappade och blev 22:a i mål. Självt känner jag mig nöjd med 12:a, 5:a och 3:a.

Jens noterade en 11:e plats som bäst. Bra Jens!

SLUTRESULTAT

E-jolle herr

42:	Per	58-62 -22-43
46:	Peppe	8-55-71-74
80:	Kjell	28-82-73-DSQ
98:	Tomas	72-96-DNC -70
103:	Joakim	81-102-DNC-DNC

E-jolle Dam

8: Lotta 19 -12-5-3

Optimist

39: Jens 14-105 -11-86

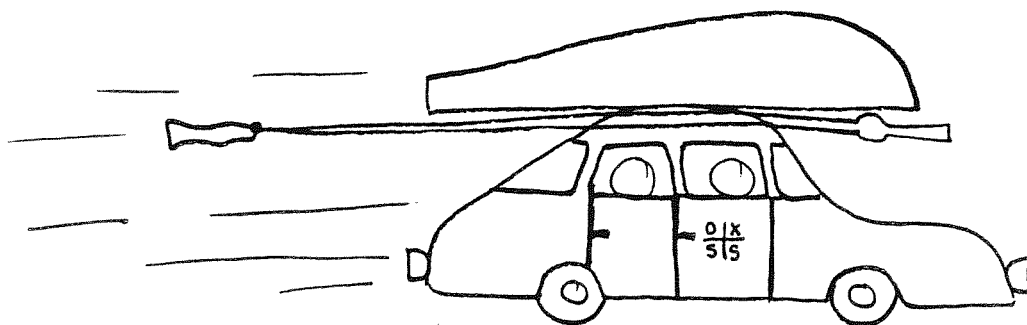

Oxss framgångsångar.

Onsdagen den 16/5 så var det seglingar i järna. Sju bar det i väg. Med Josefina Tengroth, Andreas Runhed, Jerry Johansson, Peter Sonander, Peter Wäl och slutligen Rickard Jakobsson.

När vi kom fram så riggade allihoppa på sina båtar. En bra stund senare åkte dom ut, i följe-båten satt jag (Jeper Tengroth) Göran Johansson, Krister Sonander och Kurt Tengroth.

Vilken dag bakom ratten på OXSS utter. Nu glömde jag en segglare och en i följebåten.

Seglarn var Mikael Kövgren och i följebåten satt Britt-Marie Lövgren. Det vart tio minuter

kvar till opnas start. Start skottet gick då var det fem minuter kvar till E-jollarnas start

och tio för lasrarna. När E-jollarna start hade gått så vart det full fart till kryss-märket.

Där låg vi för ankaret till efter mål gången. Då åkte vi till start igen.

När e-jollarnas start hade gått så åkte vi till kryss-märket igen. Efter mål-gången åkte vi

in och åt. Sen ut igen. I stället för Göran så följde Christina Tengroth med ut på sjön.

Starterna gick sen upp till kryss-märket efter mål gången in. Andreas bytte med Mikael

så han seglade E-jolle in. Pris ut delningsn kom Andreas kom etta av optimisterna.

I Laser kom Rickard Jakobsson etta tvåa kom peter Wäl.

Josefina Tengroth kom åtta i op-klassen. I e-jolle Klassen kom mickaek 4 jerry 7 och

Peter S på 10^{de} plats.

Vilken da va ? För OXSS eller hur

SLUT Text Jesper

PS.

LEDER I SÖDERMANLANDS CUPEN EFTER 2 SEGLINGAR
FÖR ANDREAS RUNHED OXSS.

DS

RAPPORT FRÅN VM-KVAL Nr 2 17/5 - 19/5

På onsdagen lastade vi våra jollar för att åter ta oss till västkusten. Den här gången till Gottskär där SS Kaparen stod som arrangör.

Uppläggnig och sjösättning av 150 st E-jollar var trångt och rörigt, men en ljusglimt var att vi slapp mäta in alla grejor.

På fredagen skulle det vara rorsmansmöte kl 8.30 men det flyttades en timma framåt på grund av dimma.

Utseglingen till banan var väldigt lång, c:a 3 dist.min.

Väl ute vid banan så tog det lång tid innan seglingarna kom igång. Den dagen blev det bara en segling och försök till en andra, men vinden dog ut.

Lördagen bjöd även den på dåliga vindar, men med sjöbrisen kom vinden och den dagen hann vi med 2 seglingar.

På söndagen var det både hårda och lätta vindar med vrid upp till 180°. Den här helgen har satt oss seglare på hårda prov. Det har varit lätt och hård vridig vind med delvis grov sjö. Med andra ord svåra seglingsförhållanden så resultaten blev också dom varierande.

Optimisterna seglade på en bana långt från E-jollebanan men jag hörde från vår lovande Optimistkollega att det var tuffa tag mellan seglare och sälar på den banan.

Resultat

E-jolle dam

5:a Lotta 14-5-7-4-9

E-jolle herr

Per	19-49-68-65-31
Peppe	20-36-56-6-54
Kjell	64-96-60-DNF-40
Totte	25-99-90-DSQ-86
Jocke	74-84-99-77-97

Optimist

Jens 28-22-30-36

RAPPORTÖR: Totte E-2559



TILL DIG SOM ÖNSKAR ETT FERIEJOBB!

KLUBBEN SÖKER UNGDOMAR SOM KAN HJÄLPA TILL MED GÄSTBÅTSVERKSAMHETEN I KLUBBHAMNEN UNDER VECKORNA 27 - 30.

ARBETSTIDEN ÄR FÖRLAGD MELLAN 9.00 - 15.00 MÅNDAG T.O.M. FREDAG.

DU SOM ÄR INTRESSERAD, MEDDELA DETTA TILL:

Gun Cederbaum tel. 32 514



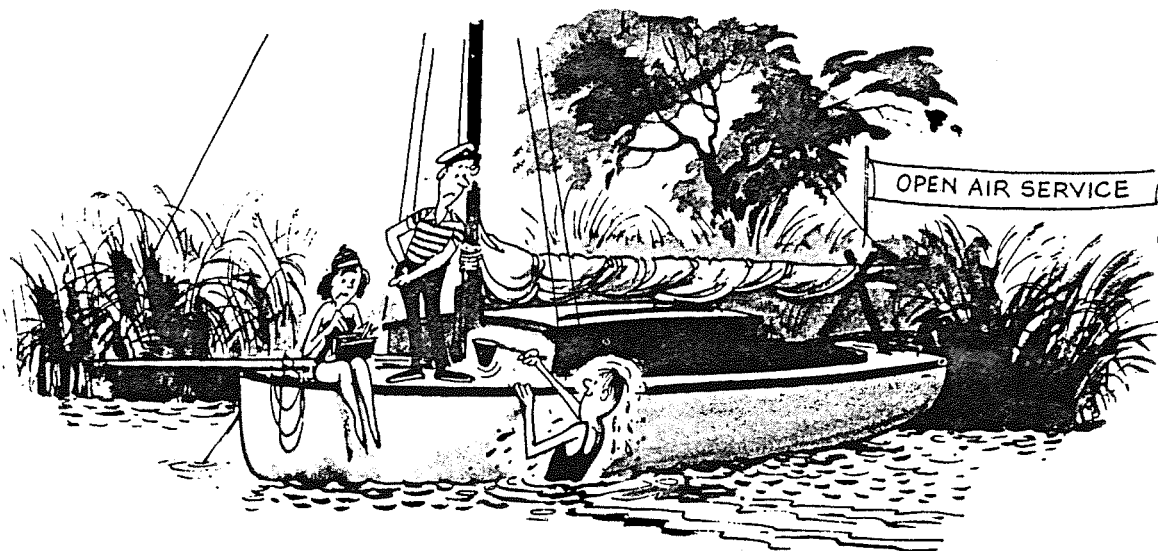

G Ä S T B Å T S V E R K S A M H E T E N .

Det fattas två stycken GÄSTBÅTSVÄRDAR vecka 29.

Det behövs också 8 stycken villiga ungdomar under Juli månad med arbetstid 0900 - 1500.

Ring Gun Cederbaum Tel: 0155/325 14
för vidare information.

Det behövs också extra hjälp kvällstid av OXSS:are för att hålla igång gästbåtsverksamheten.

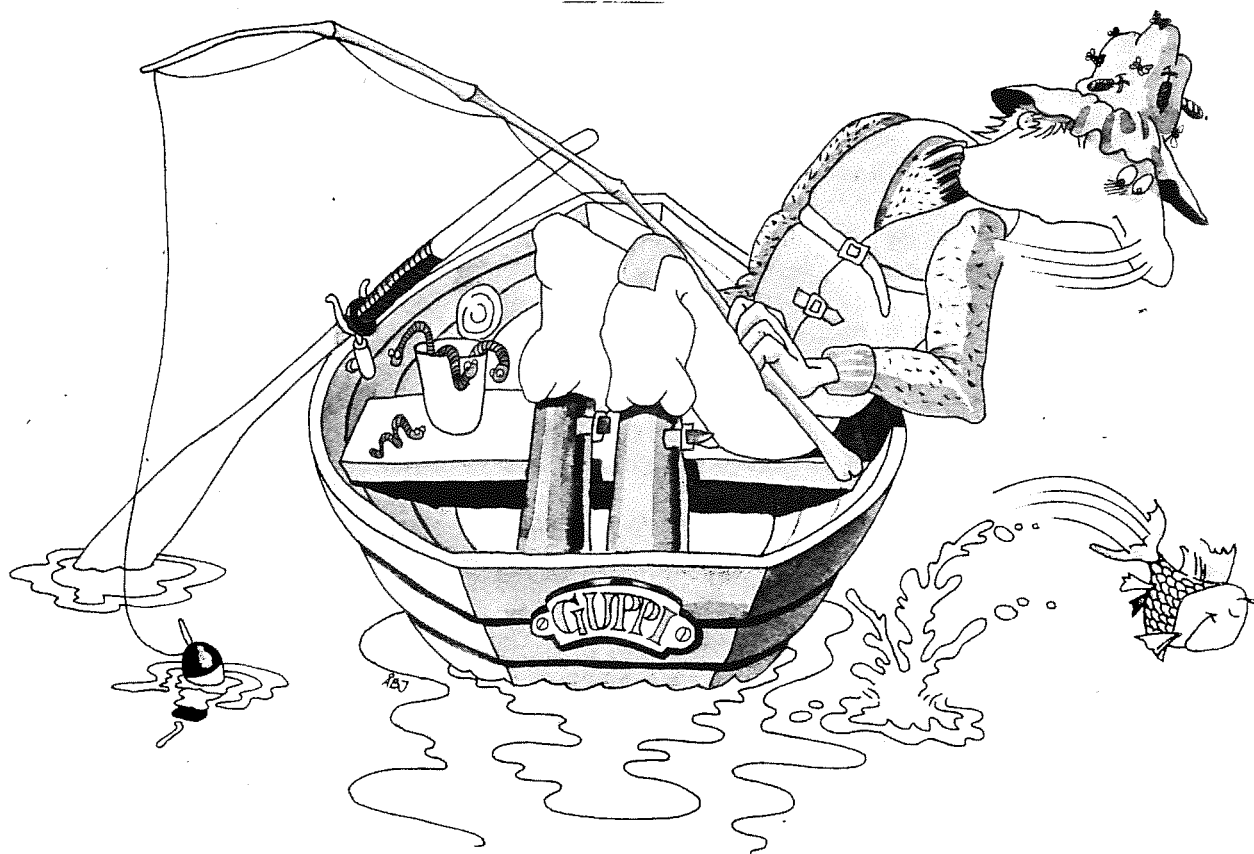

EN OTROLIG MEN SANN HISTORIA

Förutsättningen var denna. Vi var två par, damerna var systrar. Ingen av oss hade seglat med eget ansvar någon gång förut, tjejerna hade aldrig seglat någon gång, vi visste ungefär hur man framdriver en segelfarkost, större var inte kunskapen.

Vi satt hemma hos Anderssons och pratade sommar och semester det var mitt i vintern. Någon av oss kom med förslaget "Vi kan väl hyra en segelbåt i sommar". Alla fyra tänkte på idén. Sagt och gjort, i februari besökte vi Båt & Motor där vi bokade en Marieholm S20 för en veckas segling i början på juni. Vi planerade en hel del inna, som matsedel, färdvägar, hamnar, nödhamnar och telefoner m.m. Vi var ganska grundliga vad gäller planeringen. Vi hämtade den som vi tyckte "jättelika yachten" på fredagen, och som vi aldrig förut hade satt ett segel själva, bestämde vi oss för att ta snurran en Tomos 4 utan backslag, ut till Beten. Vi resonerade som så, det var skönt att komma iväg, redan på fredagen och att det skulle vara bra att redan vara ute i skärgården när vi skulle testa att skära i och sätta segeln, "det är ju lite generande att visa vid bryggan att man inte kan". Vi packade alla grejor, och det var massor med fredagskvällens grillade revbenspjäll och tillhörande vinflaska överst. Drog igång snurran och det bar iväg.

Härligt! Äntligen semester. Vi navigerade oss ut i hamnbassängen och förbi Ljungskärs fyr. Där satte vi kurs mot Betens brygga, men 5 min. senare hände det som absolut inte fick hända. Tomos 4:an slutade att puttra, det blev alldeles tyst. Då vinden var ostlig började situationen bli prekär. Nu ankom det på de två kaptenerna, herrarna, att besluta något. Vi beslutade oss för att plocka lite med snurran, men eftersom vi aldrig förut plockat med motorer överhuvudtaget så kom det ovundvikliga beslutet närmare och närmare.

OKEJ, vi sätter storan, så vi med en mun, när kobbararna och grunden började komma oroväckande

nära. Vi slet upp ett brunt paket med segel och fick upp ett alldeles nytt med band och rosett knutet kring. Vi visste ungefär hur vi skulle göra, det var bara det att det fanns inte ett enda schackel med, inte heller någon lös tamp. Alltså fick flagglinan finna sig i att bli uppkapad i lämpliga längder plus ett skosnöre. Vi fick i allra sista stund upp seglet och det såg ganska bra ut tyckte vi, det var ju iallafall vitt och hade siffror påsydda. Svågern Andersson seglade som i trans och hur han bar sig åt för att landa vid BP-macken, det vet vi fan, men intill kom vi och det utan att köra bort hela stäven. Klockan var nu ca 22.30 och goda råd var dyra. Vad gör vi nu då?

Jo, Leffe på nuvarande Marin & Cykel, arbetade på den tiden åt Båt & Motor. Vi ringde honom, han kom 23.30, det var en deckare på TV. Leffe bytte motor åt oss på momangen och gav oss schackel och ny flagglin. Schysst, tyckte vi och efter vin och revbenspjäll vid BP-macken lade vi oss förväntansfulla att sova. Hade vi haft hagelbössa med oss den natten, då hade förmodligen den använts och det mot s.k. sjömotorburen ungdom. Kl 0500 hade vi fått nog, nu sticker vi, sade vi alla, vi sover ikväll istället. Vädret var strålande, ca 3 m sydostlig och sol. Vi snurrade ut i hamnen och drog upp seglen, det gick bra. Motorn stängdes av och vi seglade. Nu ska man ju ha uppsikt åt aal håll på sjön, det är bara det att seglen är ju ivägen. Med en ängel på axeln så svågern som satt i lä "stod det inte en dubbelprick här", samtidigt som han reste sig upp och lutade sig mot lovart. Jodå, pricken dök upp 1 dm framför näbben och med en roderrörelse som skulle ha fått vilken annan besättning som helst att trilla ur, höll han pricken på det avståndet. När alla kaffekoppar och ölglas och dylika saker var upplockade, satte vi kurs mot Lundarna. Efter en jättefin överfart, vi var lite ängsliga för den, stannade vi vid Lundarna och fika.

Där bestämdes att Arkösund skulle besökas. Det var inte heller "någon idé" att segla dit, så motorn kom återigen till användning. Alltså mot Arkösund. Spärren på snurran drogs åt och en tamp knöts om motorn, ifall den skulle ramla i hängde den kvar i ett kanp. I Arkö inhandlades glass och efter en "stros" upp och en "stros" tillbaka var vi färdiga för avgång. Flytvästar på och så skulle snurran dras igång. Svägerskan skulle göra det, jag själv skulle ta förtampen, svågern rodret och hustrun sitta still. Svägerskan orkade inte dra igång motorn, byte - förtamp - snurra. Jag drog igång motorn och eftersom det inte finns friläge på en Tomos 4, började den ge sig iväg mot svägerskans fötter. När man kan den snurran gör man en elegant sving på hela motorn och den drar båten back. När man inte kan en sån snurra har man tampen för kort knuten och spärren fortfarande hårt åtdragen. När jag skulle snurra runt motorn satt den alltså fast. Jag såg bara tampen, stannade motorn, lossade snöret och sade åt svägerskan att "skjut ifrån och kom ombord", vilket hon gjorde. Jag startade motorn på nytt och skulle snurra den runt, men den satt fortfarande fast. Jag hinner nog, tänkte jag och började fingra på spärren, som är en skruv. Skynda dig, skrek Andersson, men spärren satt hårt så det tog några sekunder. Nu började farten framåt bli ganska ansevärd. Äntligen lossade spärren och snurran snurrades, men tyvärr bara halvvägs runt, gaswiren hakade nämligen upp sig så att när snurran hade vridits halvvägs var gasen pådragen för fullt. Med påföljd att den for rätt upp i luften, från fästet, och ner i vattnet. Jag hann få tag i den precis som den försvann under ytan. Båten var fortfarande på väg upp mot bryggan, där en dam stod och skrek åt oss så hemskt högt så man kunde blivit rädd. Hustrun som skulle sitta still, tyckte att nu var det hennes tur att göra något, hoppade med två skutt ur sittbrunnen upp på fördäck, tog emot med fötterna och bröt dom nästan på köpet.

Men bryggan klarade sig. Nu var vi tvungna att öppna en pilsner, lugna ner oss och tänka till lite, det var ju dåligt med den varan innan. Motorn gick fortfarande men bara med chokhjälp och utan gashandtag, man fick alltså dra i wiren. Vad värre var, brytpinnen hade gått av och i Arkösund en lördagseftermiddag finns inga brytpinnar att köpa, fanns iallafall inte då. Valet stod nu mellan att åka hem igen och laga snurran eller fortsätta utan motor. Valet var ganska lätt, kursen blev sydlig. Vi gjorde mot alla odds en snygg gir med hjälp av förseglet och väl ute på öppen sjö där kan sådana trivala saker som att angöra bryggor och dylikt skjutas på framtiden. Men dagen led mot kväll när vi kommit ut till Kejsaren och planen var att segla till Sötaren, då inte så bebyggd som idag. Strax efter Kejsaren blev vi omseglade av en IF som försvann in till Ormöarna. Vi hade förståss aldrig hört talas om dom då, men vi började bli hungriga och trötta. Kan han så kan vi, blev beslutet. Vi seglade fram till öppningen där han försvann och där togs seglen ned och paddlarna fram. Vi som varit där vet att det öppnar sig som en liten cirkel innanför öppningen. Det låg väldigt många båtar därinne och frågan blev, var? Jo. snett till höger. där fanns det ju gott om plats. Vi kunde då inte förstå varför alla seglare tränger ihop sig och skaver fender. Alltså svängde vi snett höger med påföljd att vi gick rätt på grund. Raa skratt hördes från flera båtar. Farten var ju väldigt låg, vi paddlade ju, så vi fastnade inte utan kom loss direkt och tog sikte på den utsedda tomma strandremsan. I med draggen och paddla. Ack vilka misstag man gör som nybörjare, det gick naturligtvis inte att komma in där, 1 dm vatten 4 m ut. Jag satt på rufftaket och paddlade "tillbaka" ropade jag. Det gick ju bra med hjälp av dragglina och paddlar. "Gå in bredvid den där", sa jag, pekades mot en IF och började paddla framåt igen. Då hördes ett knack i skarndäck och ett plask

7

Min och min frus hela semesterkassa var på väg mot 4 m djup i +8° vatten. Fan också, men vi var tvungna att få in båten först, och det gick bra bredvid IF-en. Humöret var nu lika lågt som temperaturen har varit nu i vinter. Vi åt under en mycket ansträngd tystnad och en och annan tår visade sig väl också. Det var bara att knoppa in efter maten, allt var botten just då. Söndag morgon och fortfarande strålande väder. Värmerekord på många håll för årstiden. Humöret var mycket bättre nu, svågern och hustrun gav sig fan på att hitta plånboken. Vi hade en uppblåsbar gummijolle med oss och den spejades det ifrån. Tyvärr låg cyklopen kvar hemma. När dom inte var ute i jollen pillade vi med snurran och av gamla japanska verktyg som jag tagit med, tillverkade vi en brytpinne. Nu hade vi en snurra igen. Belöning utfästes på pengarna, en back mellanöl till den som hittade plånboken och en 75:a Kosken till den som tog upp den. Allt provades, enkla kast med spö, utterbräda och pilkning m.m. På eftermiddagen skrek dom "där är den" och pekade ner i sjön. Ett sänke med flöte hade gjorts i ordning just för denna händelse. Jag ombads ta av mig och komma med i jollen. Jovisst var det våra pengar. Jag dök ifrån jollen och lyckades i första försöket att få upp plånboken. Simturen till land kändes riktigt skön trots temperaturen. Pengarna torkades på land med en sten ovanpå sedlarna. Det var en ljuvlig syn. Mellanölsbacken inhandlades senare i veckan på Fyrudden. Vi tyckte livet lekte nu, inga sorger fanns på den molnfria himlen. Kvällsmat äts i en glad stämning. Vi bestämde oss för att försöka få upp en eller annan aborre, för att ha till frukostbordet morgonen efter. Jag fixade till metspön till alla, bytte krok och flöten osv. Stillheten var fullkomlig när vi väl fick krokarna i sjön. Efter en stund ville hustrun att svågern skulle byta hennes mask. Jodå, det kunde han. Hon drog upp och gav honom

kroken, satt en stund och reste sig för att hämta något från båten. Linan till hennes spö låg utspridd över berget och hon fastnade först i den vilket fick till följd att svågern som precis hade fått på masken fastnade med kroken ordentligt i lillfingret. Djävlar, kroken i fingret var kommentaren. Jag sprang fram till honom för att bistå med goda råd och glada tillrop men fick en förtvivlad kommentar tillbaka, "Du kan väl åtminstone ta bort masken" sa han. När det var gjort blev diskussionen om hur man bäst får bort en krok ur ett finger. Han enades om att han skulle skära hålet själv så att krokspetsen kunde tryckas ut. Vi andra enades om att hustrun som arbetat några år på lasarett, var mest lämpad att skära. Efter 10 min. beslutsamhet i skärande, enades han om samma sak. Under tiden han tänkte på hur ont det skulle göra att skära sig själv hämtade jag desinficering. En vodkaflaska och ett supglas, vi tänkte att han skulle doppa fingret i sprit efter operationen. Nåväl, hustrun skar och jag drog igenom kroken med hjälp av en tång. Andersson sa synd på så fin sprit" och drack ur glaset. Såret läkte fint på 2 dagar. Otroligt!

Nu tänkte vi, finns det verkligen fler saker som kan hända? Nja, det finns det och det gjorde det. Svågern skar fastnade på måndagen med pekfingret i storskotsblocket, som sitter mitt i sittbrunnsdurken. Det blåste kanske 4 m och hon skulle släppa ut lite på skotet, lindade en kinka runt handen och sparkade ur tampen ur blocket. Honorkade inte hålla emot utan fastnade med en kroppshållning a lå märkla med pekfingret. Det blev platt, blod, gråt, svullet och ont. Sönt är nu en gång för alla seglarlivet, så det hade vi insett de här dagarna, det blev ingen större uppståndelse! Vädret var fortfarande bättre än man vågat hoppas på så här i början på juni, solen bara kastade sig ner och vindarna låg mellan 1 och 5 m. På tisdagen bestämde vi för att gå till NV-viken på Gubbö-kupa.

På väg dit lyssnade vi på radio och solade, käkade, drack kaffe och whisky, ja ni vet som det kan vara ibland när det är fint. Vi mötte en militärbåt vid Norra delen på Fångö och radion som stod lös på rufftaket för ända ner i durken inne i båten. Ajöss med den. När vi kom fram till Gubbö fanns där inte en enda båt mer än vi. Härligt, tyckte vi förstås. När klockan började gå mot kväll kom det ensam segelbåt ute på fjärden, riktning Gubbö. Kan ni gissa var den dj...ln la till? Jo, med fendorar ute, intill oss. I en vik som det säkert finns ½ distans strandkant att lägga till vid. Det fanns trots det en positiv sak med det och det var att vi kunde få reda på att vädret skulle fortsätta vara lika fint hela veckan ut. Radion plockade vi isär på onsdagen och hittade felet, en spräckt krets, detta lagades med hjälp av de japanska

skruvmejslarna och köket. Vi värmden en mejsel över köket och använde den som lödpenna, som lödtenn användes, i radion, överflödigt lödtenn.

Onsdagen, Torsdagen och Fredagen var troligen händelselösa, vad gäller misstag i alla fall. Fredagen var det Nordlig kulingvarning och det blåste väldigt mycket, tyckte vi då. Vi vågade inte segla, det lutade för mycket, utan åkte med snurra över Bråviken, inre vägen. En tång användes som gashandtag. När vi kom hem, var vi trots allt som hänt ledsna att veckan var slut. 3 eller 4 år senare köpte vi en egen IF-båt, hustrun och jag. Den här veckan lärde jag mig lika mycket, som jag gjorde första gången jag kappseglade med kunnigt folk.

Vad det handlar om egentligen: "Tappa inte sugen, utan kom igen"

IF 3308

GIPPOMATIC®

Spinnakerbommen som gippas från sittbrunnen!

KAPPEGLARE!

Vill du skatta dig tekniska torridlar?

FAMILJESEGLARE!

Vill du kunna spinnaker segla även då det traskar?

ENSAMSEGLARE!

Ligger din spinnaker i forpiken?

DÅ SKALL DU HA EN GIPPOMATIC!

Rekvirera en utförlig produktbroschyr!



Svenska Seglarförbundets Tekniska Kommitte har beslutat att GIPPOMATIC® (if d Scandic ap) och LYS kappseglingar!

BÅTSMANS-STOL 250:-

ANSLAGSTAVLAN



TILL SALJ

IF - Genua

IF - Spinnaker

IF- Stålvagga

Gunnar Aggefors

Tel: 0155/36 312

ÖNSKAS HYRA

Segelbåt för fyra personer
under vecka 28.

Tel: 031/ 19 04 62 efter kl 1900

HÄR ÄR DU VÄLKOMMEN MED NOTISER UNDER "SÄLJES", "BYTES", "KÖPES",
TIDNINGSKLIPP, TÄNKVÄRT OM SEGLING ETC, ETC

REGATTA

För- storing	Objektiv- diameter	Färg	Synfält 1000 m	Vinkel	Relativ ljusstyrka	Vikt	Storlek	Pris
-----------------	-----------------------	------	-------------------	--------	-----------------------	------	---------	------

REGATTA MARIN

8x	40 mm	Grön	144 m	8,2°	25	800 gr	140 x 175 mm	595:--
7x	50 mm	Grön	124 m	7,1°	51	900 gr	160 x 180 mm	645:--
10x	50 mm	Grön	122 m	7,0°	25	900 gr	160 x 180 mm	795:--

SJÖKIKAREN

Gummiklädd med armering. Stänkskyddad standardkikare med quick-focusinställning av skärpan.

Tack vare Quick-focus bryggan går inställningen mycket snabbt och enkelt. Mycket ljusstark. Robust väska ingår.

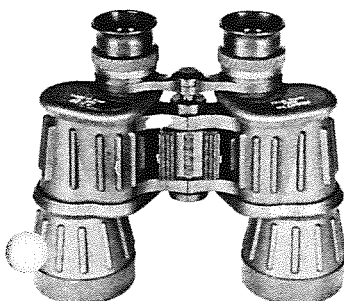

REGATTA ZOOM

8-20x	50 mm	Camo	84-54 m	4,8-3,1°	39-6,25	970 gr	170 x 180 mm	1.150:--
7-15x	35 mm	Grön	100-67 m	5,7-3,9°	33-7	780 gr	140 x 175 mm	950:--
10-22x	50 mm	Brun	70-48 m	4-2,9°	25-5,2	970 gr	177 x 180 mm	1.300:--

NATURKIKAREN

Med omställbar förstöringsgrad. Mycket lämplig vid ex.detailstudier av djur m.m. Gummiklädsel med kraftig armering. Quick-focusinställning av skärpan. Kraftig väska ingår.

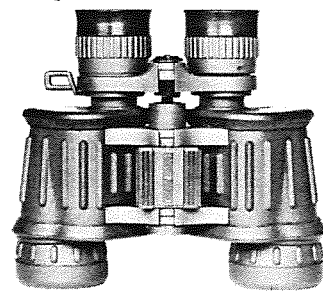
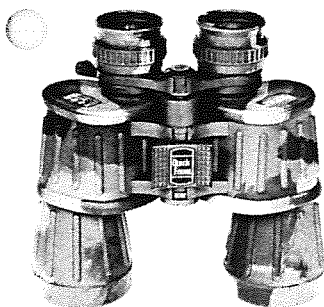

REGATTA TOURIST

Allround-kikaren. Gummiklädd kikare lämplig för de flesta behov. Stryktålig och mycket bra skärpa. Quick-focusinställning för snabb inställning av skärpan. Robust väska ingår.

8x	30 mm	Camo	148 m	8,5°	16	650 gr	115 x 175 mm	545:--
----	-------	------	-------	------	----	--------	--------------	--------

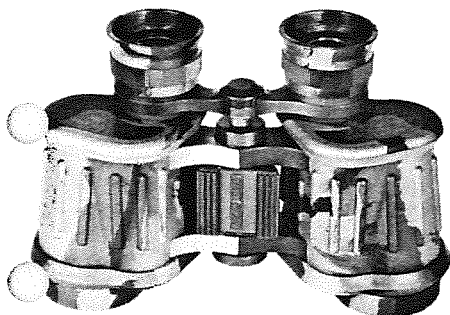

REGATTA HUNT

8x	21 mm	Camo	122 m	7°	6,86	290 gr	75 x 100 mm	745:--
----	-------	------	-------	----	------	--------	-------------	--------

REGATTA TROPIC

8x	21 mm	Camo	122 m	7°	6,86	350 gr	105 x 100 mm	1.190:--
----	-------	------	-------	----	------	--------	--------------	----------

JAKTKIKAREN

Gummiklädd minikikare. Hopfällbar. I nya camo-färgen. Tak-kantsprismor. Mycket lämplig för jakt, vandring m.m. För tuffa tag.

REGATTA TROPIC är helt vattentät och har även streckindelning för bl.a. avståndsbedömning. Mjuk väska ingår.

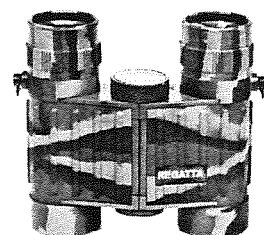
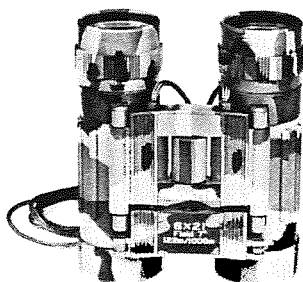

Juni '85

Juli '85

1	Lördag 152 Nikodemus	GUSTAF DAHLEN - KÖRET	22	1	Måndag 182 Aron		27
2	Söndag 153 Rutger	NYSS VÄRREGATTA		2	Tisdag 183 Rosa		
3	Måndag 154 Ingemar		23	3	Onsdag 184 Aurora		
4	Tisdag 155 Holmfrid	TISDAGSSEGLING		4	Torsdag 185 Ulrika		
5	Onsdag 156 Bo	NQBK NYSS ONSDAGSSEGLING	Danmarks nationaldag	5	Fredag 186 Melker		
6	Torsdag 157 Gustav		Sveriges nationaldag och Svenska flaggens dag	6	Lördag 187 Esaias	NSS LÖRDAGSSEGLING	
7	Fredag 158 Robert			7	Söndag 188 Klas		
8	Lördag 159 Salomon	DM IF, FOLKBÅT, EXPRESS, RIVAL 22 NYSS ÖPPNA		8	Måndag 189 Kjell		28
9	Söndag 160 Börje			9	Tisdag 190 Götilda		
10	Måndag 161 Svante		24	10	Onsdag 191 Anund		
11	Tisdag 162 Bertil	TISDAGSSEGLING		11	Torsdag 192 Eleonora		
12	Onsdag 163 Eskil	NYSS ONSDAGSSEGLING NQBK - U		12	Fredag 193 Herman		
13	Torsdag 164 Aina		RIVAL SM	13	Lördag 194 Joel	NSS LÖRDAGSSEGLING	
14	Fredag 165 Håkan	HÄURINGE/SANDÖ RACE		14	Söndag 195 Folke		Kronprinsessans födelsedag
15	Lördag 166 Justina	VÄR- SEGLING	NYSS VM-KVAL LASER	15	Måndag 196 Ragnhild		29
16	Söndag 167 Axel			16	Tisdag 197 Reinhold		
17	Måndag 168 Torborg		Islands nationaldag 25	17	Onsdag 198 Alexis		
18	Tisdag 169 Björn	TISDAGSSEGLING	SISTA FÖRE SOMMARUPPEHÅLLET	18	Torsdag 199 Fredrik		
19	Onsdag 170 Germund	NQBK + NYSS ONSDAGSSEGLING		19	Fredag 200 Sara		
20	Torsdag 171 Flora			20	Lördag 201 Margareta	NSS LÖRDAGSSEGLING	
21	Fredag 172 Alf		Midsommarafton Sommarsolståndet	21	Söndag 202 Johanna	OSF BARÖSUNDS REGATTAN	
22	Lördag 173 Paulina	GSS FÄNGÖ RUNT Midsommardagen		22	Måndag 203 Magdalena		30
23	Söndag 174 Adolf			23	Tisdag 204 Emma		
24	Måndag 175 Joh:s Döp:s dag		26	24	Onsdag 205 Kristina	BSS/NSS ARKÖ-VECKAN	
25	Tisdag 176 David			25	Torsdag 206 Jakob		
26	Onsdag 177 Rakel	NQBK + NYSS ONSDAGSSEGLING		26	Fredag 207 Jesper		
27	Torsdag 178 Selma			27	Lördag 208 Marta		
28	Fredag 179 Leo			28	Söndag 209 Botvid		
29	Lördag 180 Petrus	NSS LÖRDAGSSEGLING NYKÖPINGS ÖPPNA		29	Måndag 210 Olof		31
30	Söndag 181 Elof		SAMSEGLING		30	Tisdag 211 Algot	
				31	Onsdag 212 Elin		

Juni '85

1	Lördag	VM-KVAL NSS NYNÄSHAMN	1-2/6	22
2	Söndag	NSS VÄRREGGATTA NYKÖPING	1/6	
3	Måndag			23
4	Tisdag	TRÄNING		
5	Onsdag			
6	Torsdag	TRÄNING	VÄRCUP	
7	Freitag			
8	Lördag	JKV-NÖRE JKV VÄSTERÅS	8-9/6	
9	Söndag			
10	Måndag			24
11	Tisdag	TRÄNING		
12	Onsdag			
13	Torsdag	TRÄNING	VÄRCUP	
14	Freitag			
15	Lördag	JULLEGGALING SS SÖREN	SÖSF CUP ESKILSTUNA	
16	Söndag			
17	Måndag			25
18	Tisdag	TRÄNING		
19	Onsdag			
20	Torsdag	TRÄNING	VÄRCUP	
21	Freitag			
22	Lördag			
23	Söndag	JULLEGGATTA MISS HOTALA	RASSNÄS	
24	Måndag			26
25	Tisdag	TRÄNING		
26	Onsdag			
27	Torsdag	JSM GSS GÄVLE	27-30/6	
28	Freitag			
29	Lördag	JULLEGGALING NSS NYKÖPING	SÖSF CUP	
30	Söndag			

JULLEGGALING

8-9/6 OXSS ÖPPNA KÖLSÅTAR
 13-16/6 RIVAL - SM
 14-16/6 HÄRRINGE-STÅBÖRACE HÅUSKRYSSARE

Juli '85

1	Måndag			27
2	Tisdag			
3	Onsdag			
4	Torsdag			
5	Freitag	NM LARVIK NORGE	5-7/7	
6	Lördag			
7	Söndag			
8	Måndag			28
9	Tisdag			
10	Onsdag			
11	Torsdag			
12	Freitag			
13	Lördag			
14	Söndag	ISW OPEN WEEK TÖNSBERG NORGE	14-18/7	
15	Måndag	LADIES WORLD CUP TÖNSBERG NORGE	14-18/7	29
16	Tisdag			
17	Onsdag			
18	Torsdag			
19	Freitag	WORLD CHAMPIONSHIP TÖNSBERG NORGE	19-26/7	
20	Lördag			
21	Söndag			
22	Måndag			30
23	Tisdag			
24	Onsdag			
25	Torsdag			
26	Freitag			
27	Lördag			
28	Söndag			
29	Måndag			31
30	Tisdag			
31	Onsdag			

Välkommen till
OXELÖSUNDS regattan

8-16 juni 1985

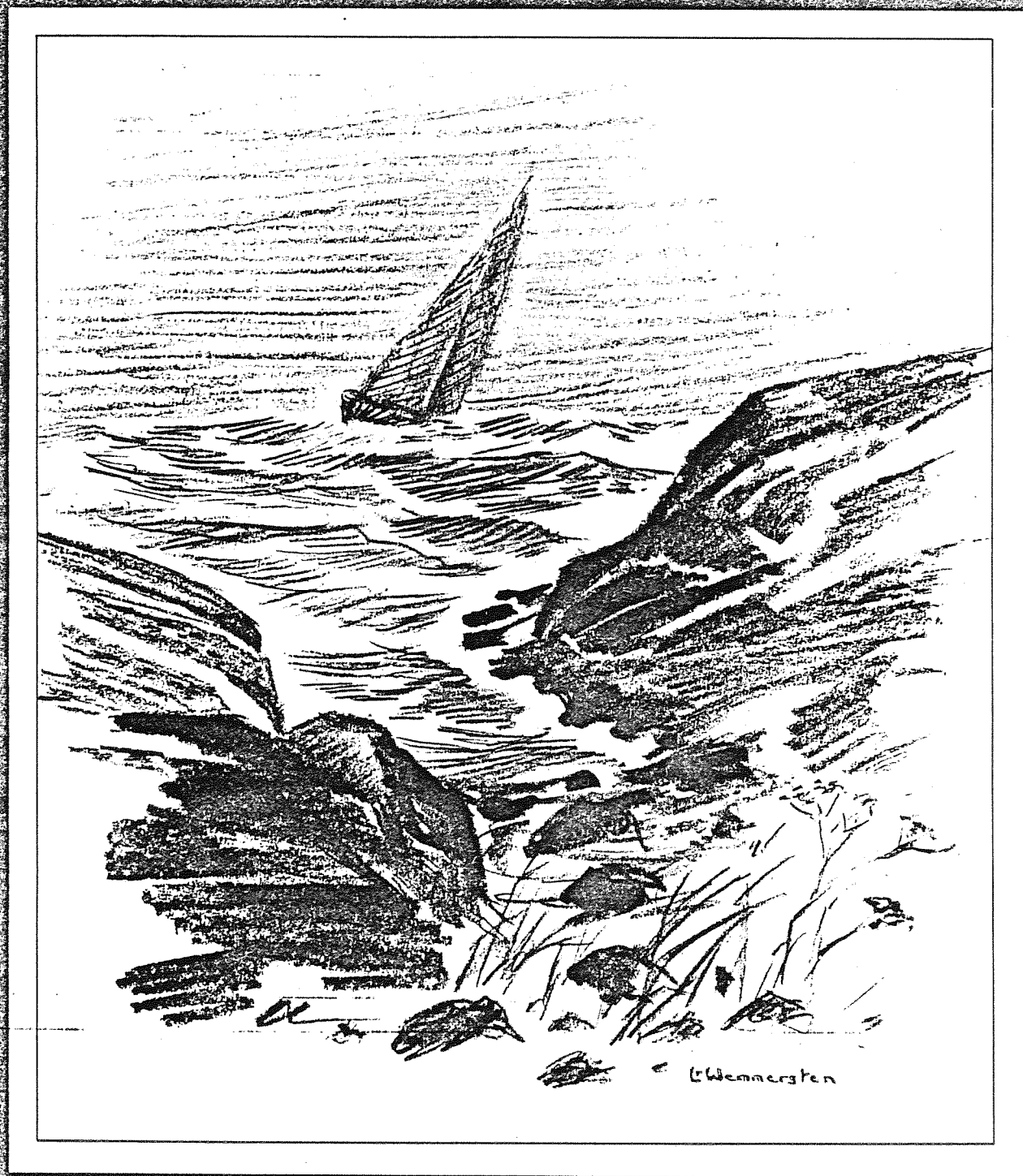

SM Rival 22 • OXSS - öppna • Sandö Race